

## 목 차

- 시트 구성.....7-2
- 운전석 시트.....7-4
- 운전석 시트(수동 시트).....7-6
- 동반석 시트.....7-7
- 프론트 시트 편의장치.....7-8
- 리어 1열 시트.....7-9
- 리어 2열 시트.....7-11
- 리어 3열 시트.....7-13
- 화물실 만들기.....7-14
- 시트 워머 기능.....7-15

## 7

# 시트 사용 방법



0단원

1단원

2단원

3단원

4단원

5단원

6단원

7단원

8단원

9단원

10단원

11단원

12단원

13단원

14단원

# 시트 구성

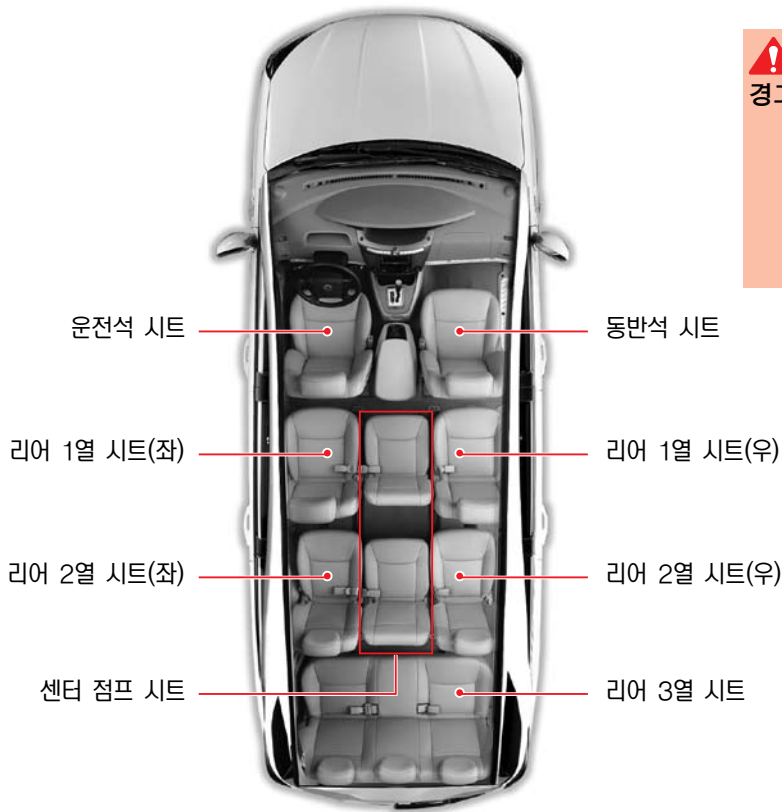

경고

- 모든 시트의 조정이 끝난 후 주행하십시오. 주행 중에 시트의 위치를 조정하면 갑자기 시트가 움직여서 안전운전을 방해하여 사고 위험에 처할 수 있습니다.
- 등받이 접힘레버를 당겨 리어 1열, 2열, 3열 시트의 등받이를 접을 때에는 확실히 눌러 시트를 고정시키고 세울 때에는 “딸깍” 소리가 날 때까지 세워 확실하게 고정시키십시오.
- 헤드레스트를 탈거하거나 너무 낮추어 놓은 상태에서 주행하지 마십시오. 사고시 목 또는 척추 등 기타 신체부위에 치명적인 부상을 입을 수 있습니다.

## ⚠ 시트 관련 경고 및 주의 사항

### 경고사항

- 시트 관련 조정은 반드시 주행을 시작하기 전에 완료하십시오.
- 시트 조정 후에는 반드시 확실히 고정되었는지 확인하십시오.
- 시트 밑에는 어떤 물건도 놓아두지 마십시오. 움직이는 물건들은 주행 중 시트고정 장치 및 시트레일에 간섭이 될수 있으며 움직이는 물건들이 시트 밑에서 빠져 나와 운전자의 발근처로 이동하게 되면 브레이크 또는 가속페달 작동시 간섭이 되어 심각한 사고를 초래할수도 있습니다.
- 시트 등받이를 필요이상 뒤로 젖히면 충돌시에 시트 벨트 아래로 빠져서 큰 부상을 입을 수 있습니다.
- 차량 주행 중에는 운전석 시트 스위치를 누르지 마십시오.
- 시트를 손상 시킬 수 있는 물체를 시트 위에 놓아두지 마십시오.
- 운전석 및 조수석 시트에는 시트 워머 장치가 장착되어 있습니다. 시트 히팅 사용중 경미한 화상을 입을 수 있으므로 다음과 같은 승차자는 특히, 주의하여 주십시오.
  - 영아, 어린이, 노약자, 장애인
  - 피부가 약한 사람
  - 몹시 지친 사람
  - 술을 마셨거나 수면을 유발하는 약을 복용한 사람 (수면약, 감기약 등)
- 담요, 쿠션 등 기타 절연물질을 시트에 씌워서 사용하지 마십시오.
- 안전을 위해, 주행시에는 반드시 헤드레스트가 설치되어 있어야 합니다. 헤드레스트를 탈거한 상태로는 절대로 주행하지 마십시오.

- 충돌 또는 급정차시 부상의 최소화를 위해 승차자는 주행중 좌석 등받이를 세운 편안한 자세로 있어야 합니다. 등받이 각도를 과도하게 기울이면 충돌 또는 급정차시 탑승자가 시트벨트 아래로 미끄러져 시트 벨트와 에어백의 보호를 받을 수 없습니다.

### 주의사항

- 전동 시트는 시동 OFF 상태에서도 작동 가능합니다. 엔진 정지 상태에서 빈번한 스위치 조작은 배터리 방전의 원인이 될 수 있습니다.
- 동시에 두가지 이상의 시트 조정 스위치를 작동하면 모터가 손상될 수 있으므로 반드시 한가지 기능의 조정이 완료된 다음에 다른 조정을 실시하십시오.
- 표면이 손상될 수 있으므로 시트 청소시에는 신너, 벤젠, 알코올 또는 휘발유와 같은 유기용제를 사용하지 마십시오.
- 시트 위치 조정 스위치는 좌석이 물체에 닿거나 작동하지 않을 경우 무리하게 조작하지 마십시오.
- 전동 시트가 작동하지 않으면 반드시 점검 및 조치를 완료한 다음에 출발하십시오.
- 시트 밑에는 어떤 물건도 놓아두지 마십시오.
- 움직이는 물건들은 주행 중 시트고정 장치 및 시트레일에 간섭이 될 수 있으며 움직이는 물건들이 시트 밑에서 빠져 나와 운전자의 발근처로 이동하게 되면 브레이크 또는 가속페달 작동시 간섭이 되어 심각한 사고를 초래할수도 있습니다.

## 파워시트\*



### 헤드레스트 높낮이 조정\*

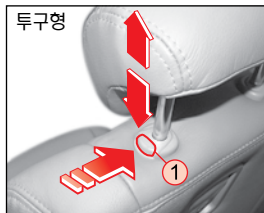

헤드레스트를 높일 때에는 헤드레스트를 잡고 위로 올리고, 낮출 때에는 버튼 ①을 누른 상태에서 헤드레스트를 눌러 낮추십시오.

### 헤드레스트 앞뒤 조정

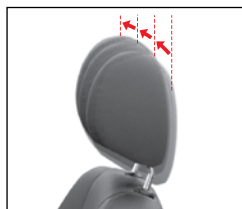

헤드레스트를 앞쪽으로 밀면 조금씩 탈딩되어 앞으로 이동합니다. 헤드레스트를 다시 앞쪽으로 끝까지 밀었다 놓으면 원래 위치로 돌아옵니다.

### 럼버 서포트(허리 지지대)\*

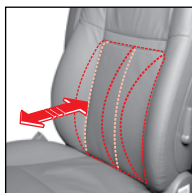
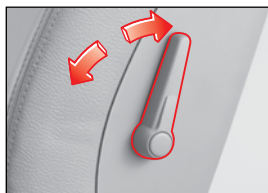

조정 레버를 앞쪽방향으로 이동시키면 허리 지지대가 운전자의 몸쪽으로 돌출되고, 뒤쪽방향으로 이동시키면 허리 지지대가 들어갑니다.

**참고** 사이드 에어백이 적용되어있는 사양은 럼버서포트(허리 지지대)가 적용되지 않습니다.



헤드레스트를 탈거하거나 너무 낮추어 놓은 상태에서 주행하지 마십시오. 사고시 목 또는 척추등 기타 신체 부위에 치명적인 부상을 입을 수 있습니다.

### 시트 위치 조정 스위치



주행중에 시트를 조정하면 갑자기 시트가 움직여 안전 운전에 장애를 줄 수 있으므로 주행중에는 절대로 시트를 조정하지 마십시오.

### 시트 앞뒤 조정

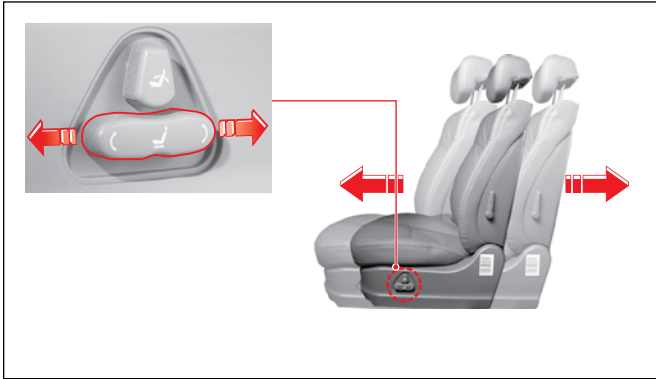

### 등받이 각도 조정



### 시트 높낮이 조정

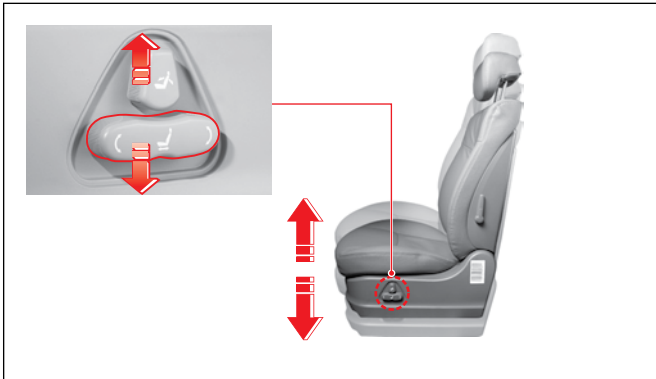

### 쿠션 각도 조정

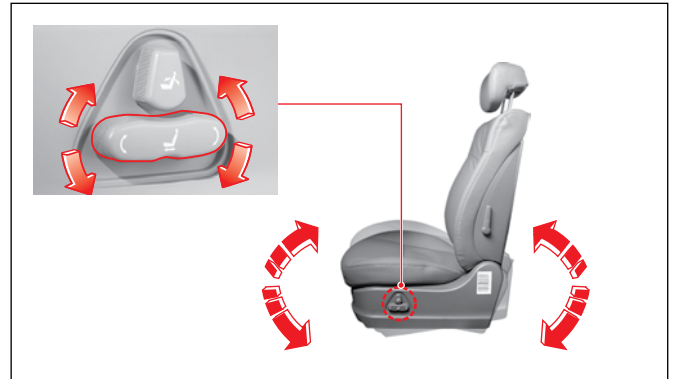

# 운전석 시트(수동 시트)

## 시트 앞뒤 조정 (슬라이딩 기능)



시트 앞뒤 조정 레버를 위로 당긴 후 시트를 앞이나 뒤로 밀어 조정하십시오.

## 쿠션 높낮이 조정

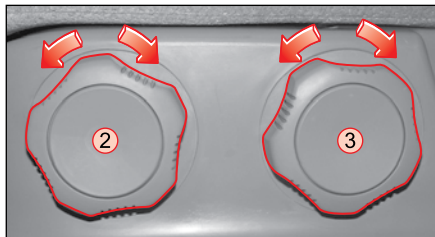

②나 ③을 반시계/시계방향으로 돌리면 쿠션 앞부분이나 뒷부분의 높낮이를 조절할 수 있습니다.



## 시트 등받이 각도 조정



조정 레버를 위로 당기면 고정이 풀리면서 등받이가 차량 앞쪽으로 이동됩니다. 고정이 풀린 상태에서 등받이 각도를 조정할 후 조정 레버를 놓으면 등받이가 고정됩니다.

## 헤드레스트 높낮이 조정\*

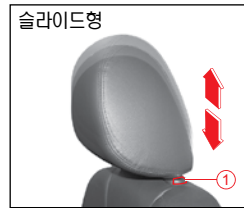
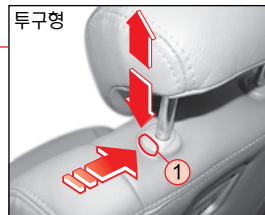

헤드레스트를 높일 때에는 헤드레스트를 잡고 위로 올리고, 낮출 때에는 버튼 ①을 누른 상태에서 헤드레스트를 눌러 낮추십시오.

## 헤드레스트 앞뒤 조정



헤드레스트를 앞으로 밀면 조금씩 탈딩되어 앞으로 이동합니다. 헤드레스트를 다시 앞으로 끝까지 밀었다 놓으면 원래 위치로 돌아갑니다.

## 럼버서포트(허리지지대)\*

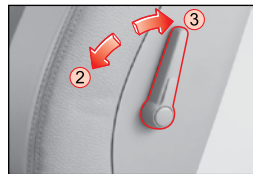

조정 레버를 ② 방향으로 돌리면 지지대가 돌출되고 ③ 방향으로 돌리면 지지대가 들어갑니다. (운전석만 적용)

### 참고

참고 : 사이드 에어백이 적용되어있는 사양은 럼버서포트(허리지지대)가 적용되지 않습니다.

# 동반석 시트

## 시트 등받이 각도 조정

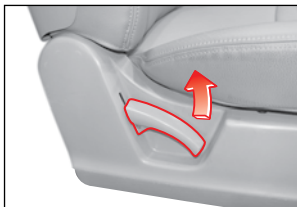

조정 레버를 당기면 고정이 풀리면서 등받이가 차량 앞쪽으로 이동됩니다. 고정이 풀린 상태에서 등받이 각도를 조정한 후 조정 레버를 놓으면 등받이가 고정됩니다.

## 시트 앞뒤 조정(슬라이딩)



시트 앞뒤 조정 레버를 위로 당긴 후 시트를 앞이나 뒤로 밀어 조정하십시오.

## 헤드레스트 높낮이 조정\*

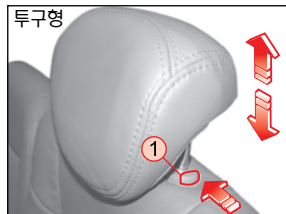

헤드레스트를 높일 때에는 헤드레스트를 잡고 위로 올리고 낮출 때에는 버튼 ①을 누른 상태에서 헤드레스트를 눌러 낮추십시오.

## 헤드레스트 앞뒤 조정



헤드레스트를 앞쪽으로 밀면 조금씩 틸팅되어 앞으로 이동합니다. 헤드레스트를 다시 앞쪽으로 끝까지 밀었다 놓으면 원래 위치로 돌아갑니다.

## 동반석 시트 워머 스위치

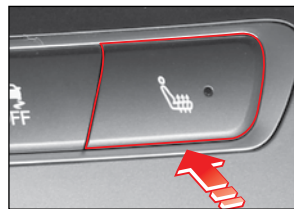

시동키(시동스위치) ON 상태에서 동반석 시트 워머 스위치를 누르면 동반석 시트가 따뜻해집니다.

## 시트백 테이블 및 컵홀더



테이블을 위로 들어올리면 그 위에 컵이나 물건을 올려놓고 사용할 수 있습니다.

테이블을 사용하지 않을 때에는 접어서 시트 등받이에 밀착시키십시오.

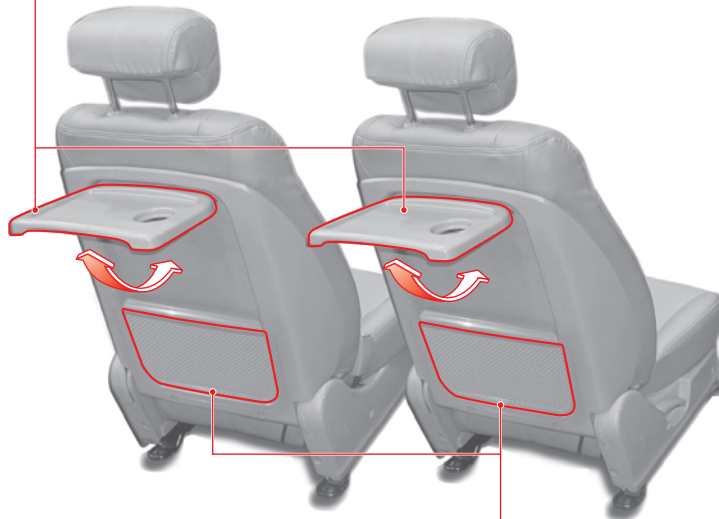

## 시트 포켓

프론트 시트 뒤쪽에 설치되어 있으며, 간단한 물품 보관시 사용하십시오.



경고

- 시트백 테이블이 파손될 우려가 있으므로 너무 무거운 물건을 올려 놓거나 상체를 기대지 마십시오.
- 급제동이나 급출발시에는 승차자가 부상을 입을 수 있으므로 주행 중에는 시트백 테이블을 사용하지 말고 접어 놓으십시오.
- 시트백 테이블에 뜨거운 음료를 올려 놓은 경우 급제동, 급출발시 음료의 내용물이 넘쳐 화상을 입을 수 있으므로 주의하십시오.



# 리어 1열 시트

## 헤드레스트 높낮이 조정

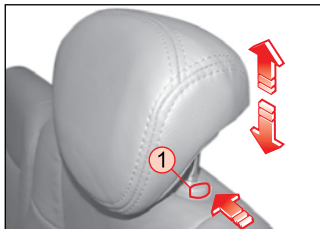

헤드레스트를 높일 때에는 헤드레스트를 잡고 위로 올리고 낮출 때에는 버튼(①)을 누른 상태에서 헤드레스트를 눌러 낮추십시오.



조정 레버(②)를 당기고 등받이 각도를 조정하십시오.

이 등받이 각도 조정 레버로는 시트를 완전히 펼치거나 일정각도까지만 접을 수 있습니다.

## 시트 앞뒤 조정(슬라이딩)



앞뒤 조정 레버를 들어 올린 상태에서 시트를 앞뒤로 밀어 조정하십시오.

### 참고

시트를 슬라이딩할 때에는 센터 점프 시트를 접은 상태에서 시행하십시오.

## 시트 앞뒤 조정

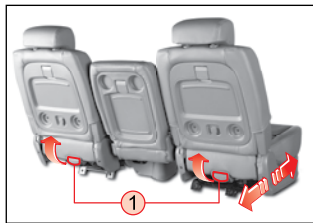

리어 2열 시트 승차자가 하차시 앞뒤 조정 레버 ①을 들어 올린 상태에서 시트를 앞뒤로 밀어 시트를 조정하십시오.



## 리어 1열 시트 등받이 접기/세우기 (리어 2열 시트 승하차시)

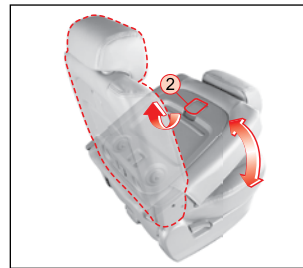

등받이 접기 레버 ②를 들어 올린 상태에서 등받이를 접거나 세울 수 있습니다.



**경고** 등받이를 완전히 접거나 세울 때에는 "딸깍"소리가 날 때까지 움직여 완전히 고정시키십시오.

## 시트 완전 접기(2단계)

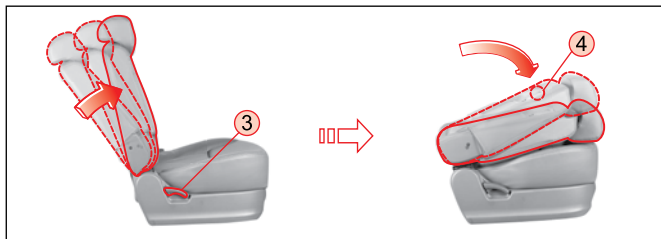

등받이 각도 조절 레버 ③을 당겨 등받이를 세운 후 등받이 접기 레버 ④를 들어 올려 등받이가 "딸깍"소리가 날 때까지 눌러 완전히 고정시키십시오. 시트 완전 펴기는 접기의 반대로 시행하십시오.

## 센터 점프 시트 접어 세우기

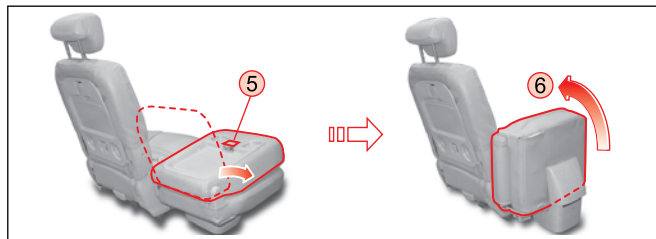

센터 점프 시트의 등받이 접기 레버 ⑤를 들어 올려 등받이를 완전히 접은 후 시트를 ⑥방향으로 들어 올려 센터 점프시트를 세우십시오.

# 리어 2열 시트

## 등받이 각도 조정

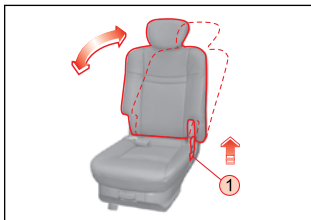

등받이 각도 조정 레버 ①을 당겨 등받이 각도를 조정하십시오.

이 등받이 각도 조정 레버로는 시트를 완전히 펼치거나 일정각도까지만 접을 수 있습니다.

## 헤드레스트 높낮이 조정

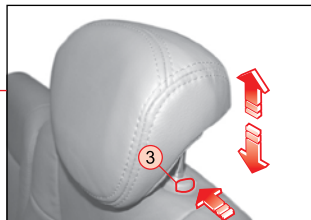

헤드레스트를 높일 때에는 헤드레스트를 잡고 위로 올리고 낮출 때에는 버튼 ③을 누른 상태에서 헤드레스트를 눌러 낮추십시오.



## 시트 앞/뒤 조정(슬라이딩)



**참고** 시트를 슬라이딩할 때에는 센터 점프 시트를 접은 상태에서 시행하십시오.

앞/뒤 조정 레버(②)를 들어 올린 상태에서 시트를 앞/뒤로 밀어 시트를 조정하십시오.

## 시트 앞뒤 조정

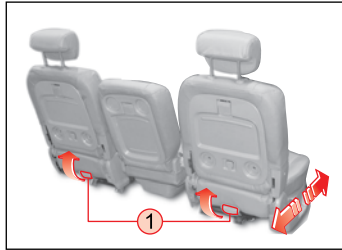

리어 2열 시트 승차자가 하차시 앞뒤 조정 레버(①)을 들어 올린 상태에서 시트를 앞뒤로 밀어 시트를 조정하십시오.

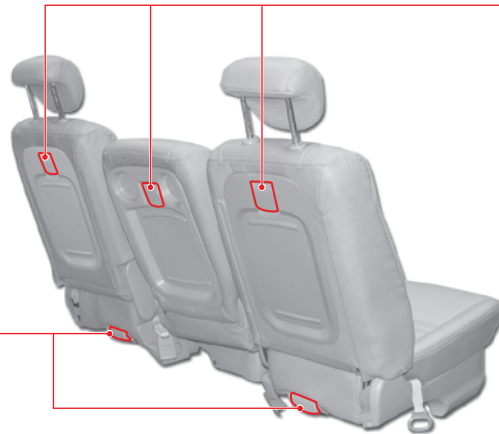

## 리어 2열 시트 등받이 접기/세우기 (리어 3열 시트 승하차시)

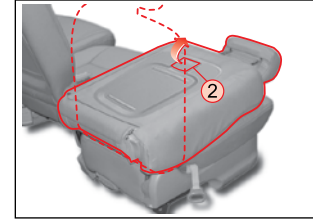

등받이 접이 레버 ②를 들어 올린 상태에서 등받이를 접거나 세울 수 있습니다.



등받이를 완전히 접거나 세울 때에는 “딸깍”소리가 날 때까지 움직여 완전히 고정시키십시오.

## 시트 완전 접기

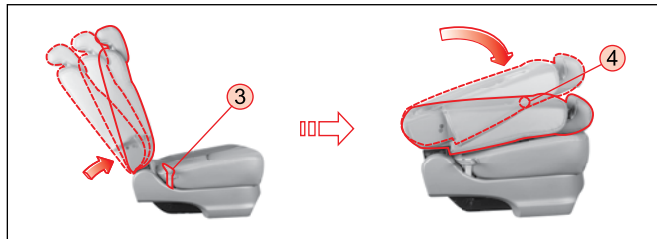

등받이 각도 조정 레버 ③을 당겨 등받이를 세운 후 등받이 접이 레버④를 들어 올려 등받이가 “딸깍”소리가 날 때까지 접어 완전히 고정시키십시오. 시트 완전 펴기는 접기의 반대로 시행하십시오.

## 센터 점프시트 접어 세우기

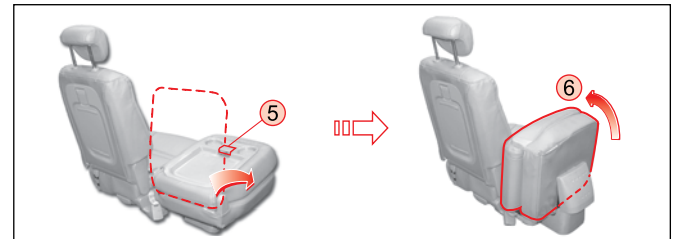

센터 점프시트의 등받이 접이 레버 ⑤를 들어 올려 등받이를 완전히 접은 후 시트 ⑥방향으로 들어 올려 센터 점프시트를 세우십시오.



## 헤드레스트 높낮이 조정

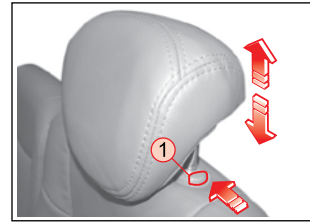

헤드레스트를 높일 때에는 헤드레스트를 잡고 위로 올리고 낮출 때에는 버튼 ①을 누른 상태에서 헤드레스트를 눌러 낮추십시오.

## 시트 등받이 접기/펴기

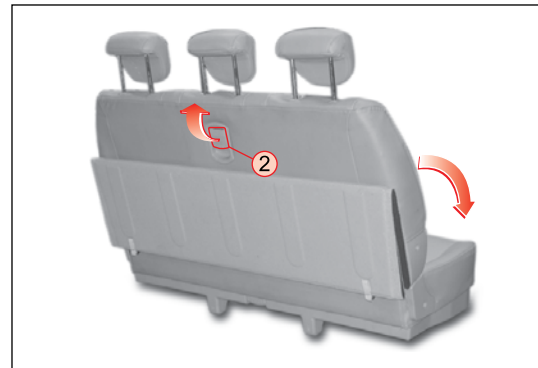

등받이 접기 레버 ②를 들어 올려 등받이가 “딸깍”소리가 날 때까지 접어서 완전히 고정시키십시오.

# 화물실 만들기

## 리어 3열 시트 위로 화물실 만들기

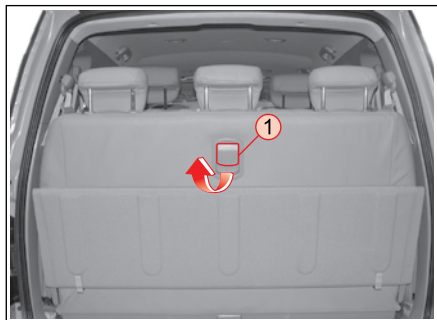

1. 리어 3열 시트 등받이 접이 레버 ①을 들어 올려 등받이를 접어 고정시킵니다.

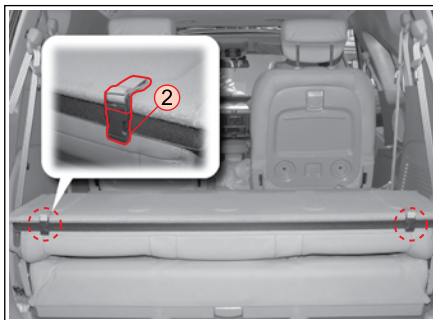

2. 화물실 커버 고정장치 ②를 분리합니다.



3. 화물실 커버를 펼쳐 화물칸을 만듭니다.

## 리어 3열 시트 세워서 고정하기(화물실로 이용)

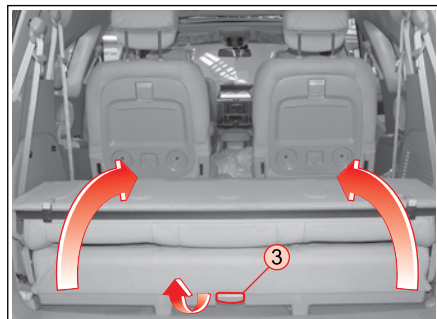

1. 리어 3열시트 등받이가 접혀진 상태에서 레버 ③을 들어 올려 리어 3열 시트를 세웁니다.

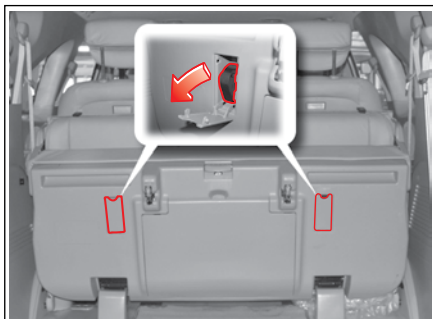

2. 세워진 리어 3열 시트 좌우측 상단의 커버를 열어 고정 고리를 빼냅니다.

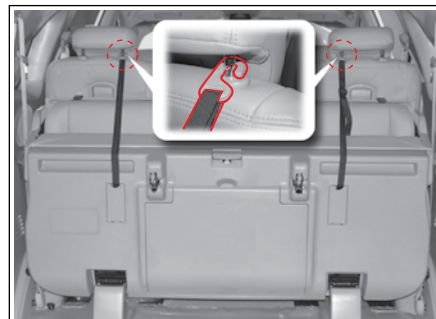

3. 2개의 고정 고리를 리어 2열시트 헤드레스트 바에 걸어 리어 3열 시트를 고정시킵니다. 고정고리 끈의 길이를 조정하여 확실히 고정시킵시오.

## 시트 워머 기능

시트 쿠션과 등받이 부위에 열선이 있어 승차시 시트의 한기를 느낄 때에는 시트 워머 기능을 이용하여 시트를 따뜻하게 할 수 있습니다.



## 시트 워머 스위치



시동키(시동스위치) ON 상태에서 스위치를 누르면 해당 시트가 따뜻해집니다. 다시 한번 누르면 시트 워머 기능이 중지됩니다. 시트 워머가 작동 중일 때에는 스위치 내 작동표시등이 점등됩니다.



경고

- 시트 워머의 과도한 사용은 영아, 어린이, 노약자, 장애인 또는 피부가 약하거나 음주 또는 피로로 몹시 지친 사람들은 경미한 화상을 입을 수 있으므로, 특히 주의하십시오.
- 따뜻해진 시트에 피부가 장시간 접촉하게 되면 저온 화상을 입을 수 있습니다. 주의하십시오.
- 과열 방지를 위해, 시트 워머 사용 중에는 시트에 담요, 쿠션, 방석 등을 올려놓지 마십시오.
- 시트 워머 사용 중에 시트가 계속 뜨거워지면 시트 워머를 끄고 가까운 당사 정비사업장에서 점검 및 정비를 받으십시오.
- 운전석의 경우, 과도한 시트 워머 사용은 졸음을 유발하여 안전 운행에 지장을 초래할 수 있습니다.
- 뽀족한 물건을 시트위에 올려놓지 마십시오. 시트가 손상될 수 있습니다.

