

실내장치

- 핸들 각도 조정 7 - 3
- 눈부심 자동조절 룸미러 * 7 - 3
- 룸미러 조정(수동) 7 - 4
- 디지털 시계 7 - 5
- 글로브 박스 7 - 6
- 앞좌석 시가라이터/재떨이 7 - 6
- 뒷좌석 재떨이 7 - 7
- 앞좌석 컵홀더 7 - 7
- 센터 암레스트 콘솔 7 - 8
- 나무박스 * : (밴/스포츠차량) 7 - 9
- 주차 브레이크 7 - 9
- 싱글 선바이저 7 - 9
- 2중 선바이저 7 - 10
- 혼(HORN) 7 - 10
- 수동식 사이드 미러 조정 * : 밴차량 7 - 10
- 화물실 파워 소켓 7 - 11
- 소화기 : 7인승 7 - 12

핸들 각도 조정*

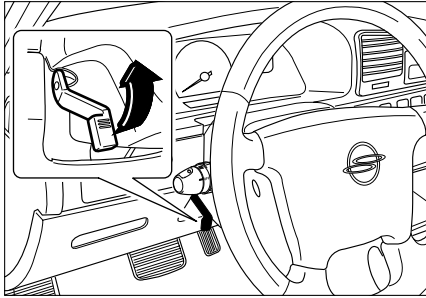

- 레버를 올린 상태에서 핸들의 각도를 조정하십시오.
- 조정후 레버에서 손을 떼면 레버가 원위치되며 고정됩니다. 만약 레버가 원위치되지 않을 때는 핸들을 상·하 방향으로 움직여 주십시오.

경고

- 주행중 핸들각도를 조정하지 마십시오. 핸들 각도 조정은 반드시 차량 정지 상태에서 실시하십시오. 조정 부주의로 인한 사고로 사망또는 심각한 상해를 입을 수 있습니다.
- 주행전에 핸들이 확실히 고정되었는지 확인하십시오.

눈부심 자동조절 룸미러 * (ECM 미러)

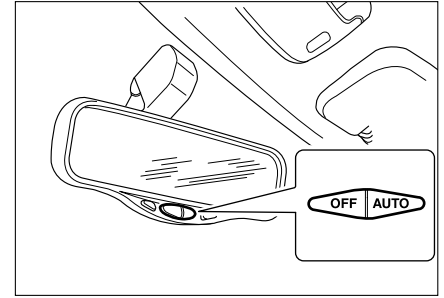

반사율 자동조절 스위치는 미러 하단에 설치되어 있습니다. 반사율 자동조절 룸미러는 뒷차량 전조등 불빛의 밝기에 따라 반사율을 자동으로 조절해 눈부심을 방지할 수 있습니다.

▶ “AUTO”스위치

스위치를 누르면 반사율이 자동조절되며, 스위치 우측이 작동 표시등이 점등됩니다.

▶ “OFF” 스위치

스위치를 누르면 반사울 자동 조절 기능이 중지됩니다.

경고

주행전에 룸미러를 조정하십시오. 주행중 차량조작 부주의로 인한 심각한 사고를 입을 수 있습니다.

참고

시동키를 “ON”으로 하면 작동표시등이 점등되고, 반사울이 자동조절됩니다.

주의

- 후방 차량의 전조등이 룸미러 센서에 직접 비추이지 않을 때 자동눈부심 방지 기능이 작동되지 않을 수 있습니다.
- 뒷유리에 질은 썬팅을 하였을 경우
- 트레일러를 장착하였을 때
- 차량 후진시에는 사물식별이 용이하도록 눈부심 자동조절기능이 중지됩니다. (“AUTO” 스위치 작동 상태에서)

경고

눈부심 방지 룸미러의 거울이 깨지면 내부의 전해액이 새어나올 수 있습니다. 피부나 눈에 닿지 않도록 하시고 눈에 들어갔을 때에는 즉시, 흐르는 물에 씻은 다음 전문의의 진단을 받으십시오.

룸미러 조정(수동식)

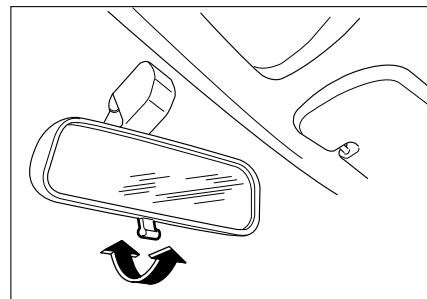

▶ 룸미러 각도 조정

룸미러의 몸체를 손으로 잡고 상, 하, 좌, 우로 움직여 후방이 잘보이는 위치로 조정하십시오.

▶ 수동식 주/야 변경

야간 운행시는 하단 레버를 현재 상태와 반대로 밀거나 당기면 뒷차량의 전조등에 의한 눈부심을 방지할 수 있습니다.

디지털 시계

⚠ 주 의

수동으로 야간 기능 선택시 후방이 잘 보이지 않을 경우는 룸미러 몸체를 잡고, 각도를 조정해 주간과 같이 후방이 환하게 보이는 위치를 선택하십시오.

그 다음에 하단 레버를 반대로 밀거나 당겨 야간 기능을 선택하십시오.

⚠ 경 고

- 주행중에는 룸미러를 조정하지 마십시오. 운전 부주의로 인한 사고로 사망 또는 심각한 상해를 입을 수 있습니다.
- 반드시 주행전에 룸미러 상태를 확인하고 조정하십시오.

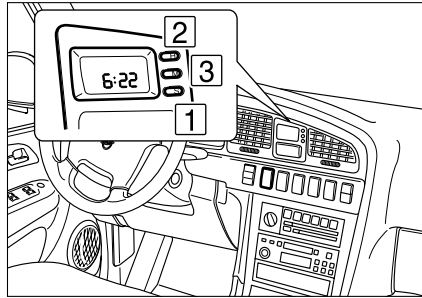

1. S(SET)

현재 시간의 분이 01~29분 일때는 버튼을 누르면 분이 지워지고, 30~59분 일때는 분이 지워지면서 시간이 1시간 올라갑니다.

라디오 시보등을 통해 시간을 맞출 때 사용하십시오.

예) 10:00~10:29 → 10:00

10:30~10:59 → 11:00

2. (HOUR)

버튼을 누를 때마다 1시간씩 증가합니다.

3. MIN(MINUTE)

버튼을 누를 때마다 1분씩 증가합니다.

참 고

차량정비나 기타이유로 배터리를 분리한 후, 장착하거나 관련퓨즈를 교환하였을때는 시간을 다시 맞추어야 합니다.

⚠ 경 고

주행전에 시간을 맞춰주십시오.

글로브 박스

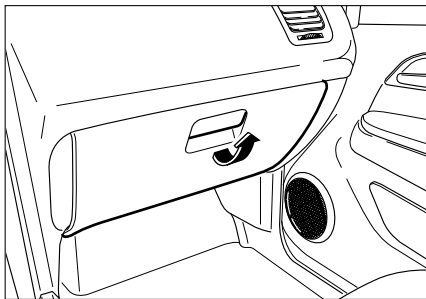

레버를 당기면 열립니다. 닫을 때는 밀어서 닫으십시오.

⚠ 경고

- 글로브 박스를 열어 두면 사고시나 급제동시에 탑승자에게 부상을 입힐 수 있습니다. 글로브 박스를 열어 놓은 상태로 주행하지 마십시오.
- 글로브 박스 또는 차량내에 인화성 물질이나 일회용 라이터를 넣지 마십시오. 한여름 뜨거운 열기로 인해 인화성 물질이 폭발하여 화재발생 위험이 있습니다.

앞좌석 시가라이터/재떨이

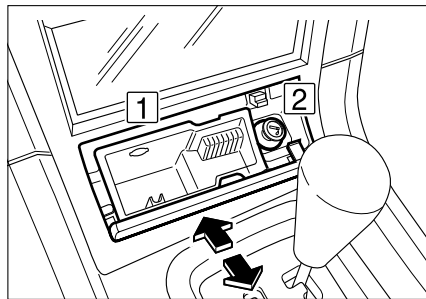

1. 재떨이

재떨이 상단을 누르면 열립니다. 닫을 때는 밀어서 닫으십시오.

2. 시가라이터

사용할 때 눌러두면 코일이 가열된 후 원위로 튀어 나옵니다. 뽑아서 사용하십시오. 사용 후에는 코일에 묻은 재를 제거하고 제자리에 꽂으십시오.

⚠ 경고

- 시가라이터가 눌러진 후 자동으로 튀어나오지 않으면 과열의 위험이 있으므로, 손으로 뽑은 다음 당사 서비스 센터에서 점검을 받으십시오.
- 쓰레기나 담배꽂초 등의 가연성 물질을 쌓아두지 마시고, 성냥, 담뱃불 등이 꺼져있는지 확인하여 주십시오. 화재의 위험이 있습니다.
- 안전운행을 위하여 주행중 흡연을 삼가하여 주십시오.

뒷좌석 재떨이

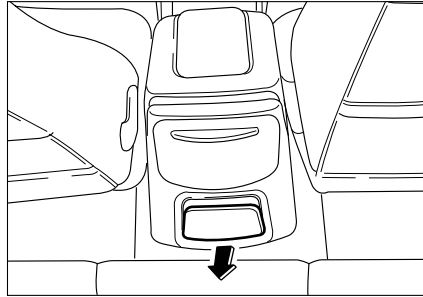

▶ 재떨이

- 윗부분을 당기면 열립니다. 닫을 때는 밀어서 닫으십시오.
- 재떨이를 비울 때는 열린 상태에서 상부의 지지판을 누르면서 빼내십시오.

⚠ 경고

쓰레기나 담배꽂초 등의 가연성 물질을 쌓아두지 마시고, 성냥, 담뱃불 등이 꺼져있는지 확인하여 주십시오. 화재의 위험이 있습니다.

앞좌석 컵홀더

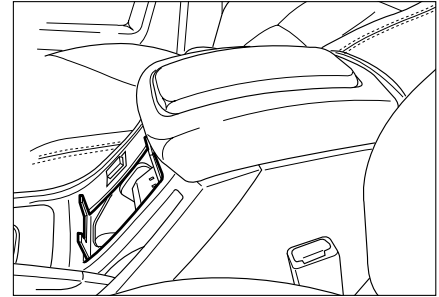

▶ 프론트 컵 홀더

- 컵이나 캔음료를 보관할 때 사용하십시오.
- 커버 상단을 누르면 커버가 열리며 사용이 가능합니다. 닫을 때는 딸깍 소리가 날때까지 눌러 닫으십시오.

⚠ 주의

급정거 또는 급출발을 할 때는 컵 등이 넘어질 수 있으니 주의하십시오.

⚠ 경고

화상의 위험이 있으니 뜨거운 음료수는 컵홀더에 사용하지 마십시오

센터 암레스트 콘솔

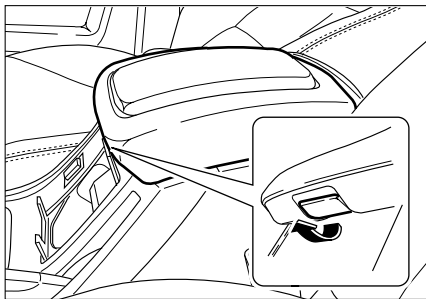

- 팔걸이로 사용하거나 간단한 휴대품을 보관할 수 있습니다.
- 콘솔을 열 때는 커버를 들어올리면 됩니다.

⚠ 경고

콘솔박스 또는 차량내에 인화성 물질이나 일회용 라이터를 넣지 마십시오. 한 여름 뜨거운 열기로 인해 인화성물질이 폭발하여 화재발생 위험이 있습니다.

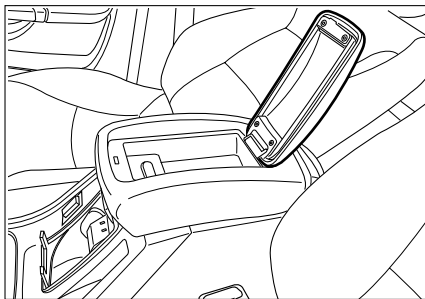

- 콘솔 커버 상단에는 그림과 같이 보관함이 별도로 설치되어 있습니다. 핸드폰 등 소형물품 보관시 사용하십시오.
- 커버를 열 때는 그림과 같이 콘솔커버 앞쪽 하단의 레버를 화살표 방향으로 누르십시오.

⚠ 경고

콘솔박스를 열어두면 사고나 급제동시에 탑승자에게 부상을 입힐 수 있으므로, 글로브 박스가 열린채로 주행을 하지 마십시오.

나무박스* : 벤차량

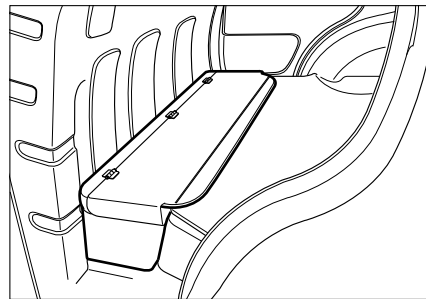

- 프론트 시트 뒤쪽 바닥의 매트를 찢히면 나무 박스가 있습니다.
- 물품 보관등 필요한 용도로 사용하십시오.

나무박스* : 스포츠차량

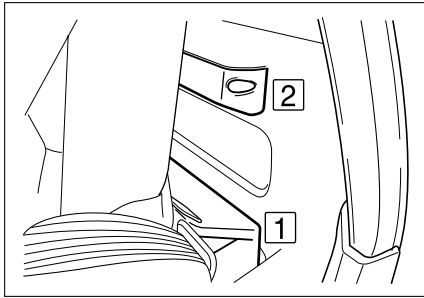

- 스포츠 디럭스차량 사이드 암레스트를 앞으로 내린 상태에서 2열시트 홀딩 레버를 눌러 앞으로 당기면, 판넬 격벽 상단부에 악세서리 트레이(2) 및 하단부의 나무박스(1)를 사용할 수 있습니다.

⚠ 주 의

악세서리 트레이는 플라스틱 재질이므로 소리가 날 수 있는 물건은 보관하지 마시고, 잡지 또는 지도와 같은 종이재질류를 보관하지 않습니다.

주차 브레이크

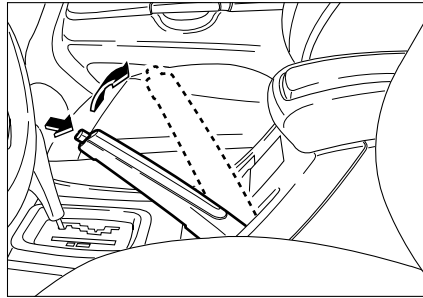

- 레버를 위로 당기면 주차브레이크가 작동되며, 계기판에 표시등이 점등됩니다.
- 주차 브레이크를 해제할 때는 레버 끝의 버튼을 누르면서 약간 위로 올렸다가 내리면 됩니다. 이때 계기판의 표시등은 소등됩니다.

▶ 주차브레이크 경고등, 경고음

주차브레이크가 당겨진 상태에서 주행하게 되면(10km/h 이상에서 2초이상 지속)경고등 (BRAKE)이 점멸하면서 부자가 울려 운전자에게 주차 브레이크가 체결되어 있다는 사실을 알려줍니다.

이때에는 즉시 차량을 정지시키고 주차 브레이크를 해제하십시오.

⚠ 주 의

주차브레이크가 당겨진 상태에서 주행을 하게되면 브레이크 계통에 이상이 발생할 수 있습니다. 출발하기 전에는 반드시 주차브레이크 레버를 내려주십시오.

싱글 선바이저

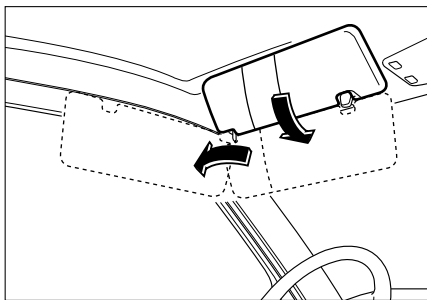

- 선바이저는 운전석과 조수석에 각각 설치되어 있으며, 운전석 선바이저 내측면에는 고속도로 통행증 등을 보관할 수 있는 티켓 홀더가 있습니다. 조수석 선바이저 내측면에는 화장거울이 있습니다.
- 전방 직사광선 차광시는 아래로 내리고, 측방 차광시는 우측 고정부를 빼서 측면으로 돌리십시오.(조수석 측방 차광은 반대)

⚠ 주 의

티켓 홀더에는 날카로운 물건을 넣지 마십시오.

2중 선바이저*

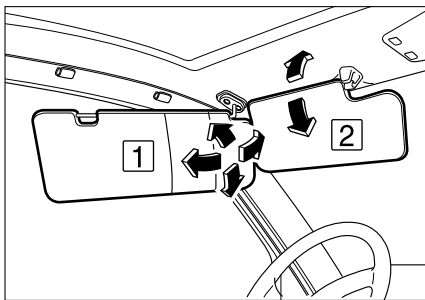

1. 메인 선바이저

- 필요에 따라 아래로 내리거나 좌로 돌려서 전방 및 측방 차광을 할 수 있습니다.
(조수석 측방 차광은 반대)
- 운전석에는 티켓홀더가, 조수석 내측면에는 화장거울이 있습니다.

2. 보조 선바이저

- 메인 선바이저를 측면차광으로 돌리고, 아래로 내리면 전방 차광도 동시에 가능합니다.

혼(HORN)

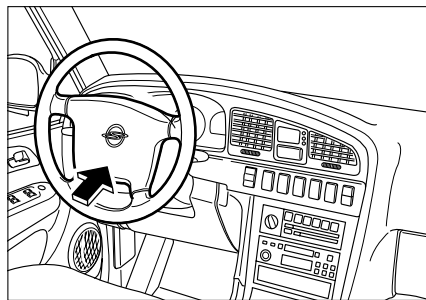

- 화살표 부분을 누르면 경음기가 작동합니다.

수동식 사이드 미러 조정* : 밴/스포츠허량

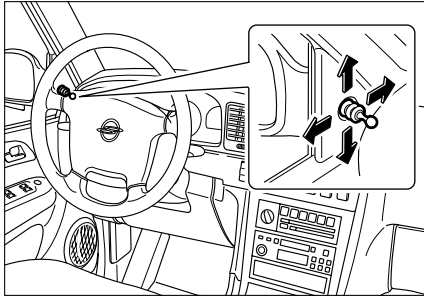

레버를 상·하·좌·우로 움직여 사이드 미러의 각도를 수동으로 조절할 수 있습니다.

⚠ 경고

사이드 미러조정은 반드시 주행전에 실시하십시오. 주행중에 조정하면 운전부주의로 인한 사고로 사망 또는 심각한 상해를 입을 수 있습니다.

화물실 파워 소켓

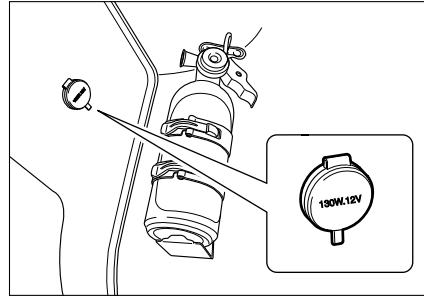

화물실 좌측 하단에 설치되어 있으며, 청소기 연결 등 전원을 사용하고자 할 때 사용하십시오.

⚠ 주의

파워소켓에 전기제품을 꽃아둔채로 방치하면 배터리 조기방전이나 화재의 위험이 있으므로 사용후에는 반드시 제거하십시오

⚠ 경고

- 별도의 전기장치는 반드시 파워 소켓에 연결해 사용하지시오. 만약 차량의 배선을 임의로 개조하여 사용하면 화재 등의 사고가 발생할 수 있습니다.
- 정격용량 (120W)을 준수하여 사용하지시오.
- 파워 소켓을 사용하지 않을 경우는 파워 소켓이 뚜껑을 닫으십시오 그렇지 않으면 이물질이나 액체가 들어와 손상을 입을 수 있습니다.

소화기 : 7인승

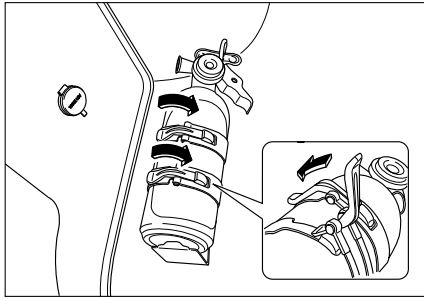

- 7인승 차량의 화물실 좌측 바닥에는 소화기가 비치되어 있습니다. 항상 차량에 두시고, 화재에 대비하십시오.
- 소화기를 탈거할 때는 고정부 레버를 위로 올려 해제한 후 탈거하십시오.
- 고정은 레버 끝단을 고정부에 걸고, 아래로 내리면 됩니다.

⚠ 주 의

소화기는 장기 방치시 내용물이 굳어 사용이 불가능하니, 주기적으로 탈거하여 흔들어 주십시오.

소화기 사용방법

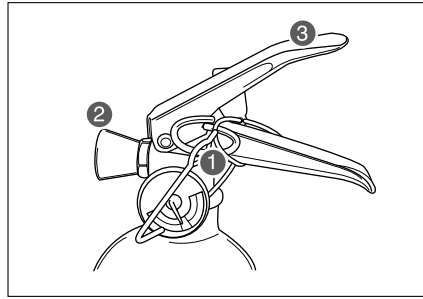

1. 바람을 등진상태에서 소화기의 안전핀(1)을 제거하십시오.
2. 소화기의 노즐(2)을 화재가 발생하고 있는 지점으로 향하게 하십시오.
3. 손잡이(3)를 움켜쥐고 화재지점에 빗자루를 쓸듯이 충분히 분사시키십시오.

참 고

소화기 분사가능거리는 약 3~4m이며, 분사시간은 약 11초간입니다.

소화기의 점검 및 관리

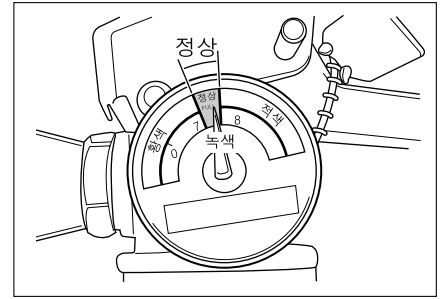

1. 매월 1회이상 지시압력계의 바늘이 정상위치(녹색)에 있는가를 확인하고 압력손실 및 기타이상이 있을경우 즉시, 정비하여 주십시오.
2. 소화기의 수명은 정상적인 조건에서 유지관리 하였을 때 약 5년이며, 5년경과후에는 매 2년 마다 소방설비 공사업체로부터 검사 및 확인을 받아야 합니다.
3. 사용 후 내부약제(ABC 분말)를 완전방출하여 주신 후, 반드시 ABC 분말 소화약제로 충전 받으시기 바랍니다.
4. 장기방치시 내용물이 굳어 사용이 불가능하니, 주기적으로 탈거하여 흔들어 주십시오.



