

시트, 시트벨트, 에어백 사용방법

앞좌석(1열) 시트 : 기본형(직물시트) 6 - 3

- 등받이 각도/슬라이딩 조정 6 - 3
- 헤드레스트, 허리지지대 조정 6 - 4
- 시트포켓*, 보관함* 6 - 5

앞좌석(1열) 시트 : 고급형(가죽시트) * 6 - 6

- 등받이 각도/쿠션 높낮이* 6 - 6
- 슬라이딩 조절, 헤드레스트 6 - 7
- 허리지지대 조정, 시트포켓, 보관함* 6 - 8

운전석 파워시트 * 6 - 9

- 전동시트/등받이 각도 조정 6 - 9
- 슬라이딩/쿠션 높이 조정 6 - 10
- 시트 히팅 * 6 - 11
- 전동시트 사용시 주의사항 * 6 - 12

뒷좌석(2열) 시트 : 기본형(직물시트) 6 - 12

- 등받이 각도 조정 6 - 12
- 헤드레스트, 사이드 암레스트 6 - 13
- 시트접기 (DOUBLE FOLDING) 6 - 14
- 스포츠 기본형 6 - 15

뒷좌석(2열) 시트 : 고급형(직물/가죽시트) * 6 - 16

- 등받이 각도 조정, 헤드레스트, 사이드 암레스트 6 - 16
- 센터 암레스트 6 - 17

- 스포츠 고급형 6 - 18

- 등받이 폴딩 (Folding : 접음) 6 - 18

뒷좌석(3열) 시트 : 7인승 * 6 - 19

- 3열시트 6 - 19
- 시트접기 : 화물실 만들기 6 - 19
- 시트 설치 6 - 20

시트 벨트 6 - 22

시트 벨트 착용법 6 - 24

- 앞좌석 시트벨트 높이 조정 6 - 24
- 3점식 시트벨트 착용방법 6 - 24
- 2점식 시트벨트 착용방법 6 - 25
- 시트벨트 착용시 주의사항 6 - 26
- 임산부의 시트벨트 착용 6 - 27
- 어린이 보호용 잠금장치 6 - 27
- 윈도우(창문)잠금 스위치 6 - 28
- 시트벨트 착용시 경고사항 6 - 29

에어백 : 운전석 * 6 - 30

- 에어백 작동이 어려운 경우 6 - 31
- 에어백 작동, 에어백 점검 및 교환 6 - 32
- 에어백 사용시 금지 및 주의사항 6 - 32

앞좌석(1열)시트: 기본형(직물시트)

등받이 각도 조정

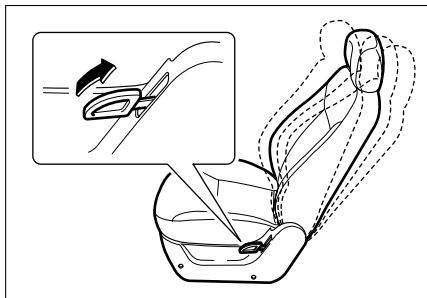

- 레버를 위로 당긴 상태에서 등받이의 각도를 조정하십시오.
- 등받이에 힘을 가하지 않은 상태에서 레버를 위로 당기면, 등받이가 앞으로 숙여집니다.
- 되도록이면 등받이를 거의 수직으로 세우고, 등을 등받이에 붙이고 안전벨트는 어깨부분에 닿도록 하십시오.

▲ 경 고

- 필요이상으로 시트 등받이를 뒤로 젖히면 충돌시 시트벨트 아래로 미끄러져 부상을 입을 수 있습니다.
- 안전벨트 착용에 지장을 주지 않도록 시트 위치를 조절하십시오.
- 시트는 반드시 운전을 하기전에 조정하여 주십시오.
- 시트 조정을 한 후에는 필히 시트가 확실 고 고정되었는지 확인하십시오.

슬라이딩 조정

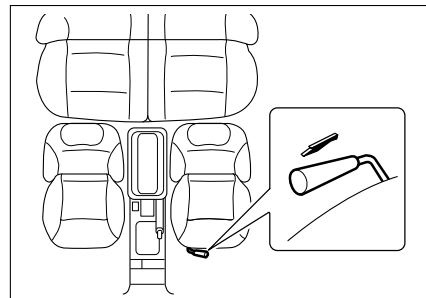

레버를 위로 당긴 상태에서 시트를 앞으로 당기거나 뒤로 밀면서 조정하십시오.

▲ 경 고

- 주행중에 시트를 조정하면 갑자기 시트가 움직여서 운전이 장애를 줄 수 있으므로 주행 중에는 절대로 시트를 조정하지 마십시오.
- 조정후 시트를 앞·뒤로 움직여 확실히 고정되었는지 다시한번 확인하십시오.

헤드레스트

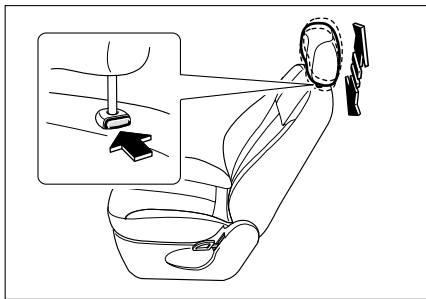

- 노브를 누른 상태에서 헤드레스트를 위로 당기거나 아래로 눌러 높낮이를 조정하십시오.
- 헤드레스트를 탈거할 때는 노브를 누르면서 위로 완전히 뽑아내십시오.
- 헤드레스트를 앞으로 당기거나 뒤로 밀면 앞, 뒤로 각도 조정*을 할 수 있습니다.

⚠ 경고

- 탑승자가 승차한 경우, 헤드레스트가 없는 상태로는 절대 운행하지 마십시오.
- 헤드레스트는 눈 높에서 뒷머리가 받쳐지도록 높이를 조절하십시오.

허리지지대 조정 : 운전석 시트

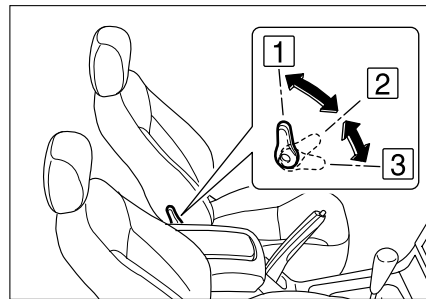

레버를 앞으로 당기면 시트의 허리 지지부분 높낮이가 2단계로 조정됩니다.

1. 미조정 위치
2. 1단계 돌출 위치
3. 2단계 돌출 위치

⚠ 경고

- 허리지지대의 조정은 반드시 주행을 하기 전에 조정하여 주십시오.

시트 포켓* : 뺐 제외

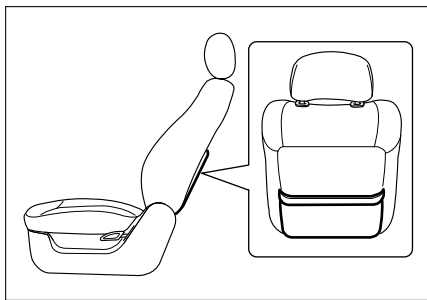

시트 뒷쪽에 설치되어 있으며, 간단한 물품 보관시 사용하십시오.

보관함* : 조수석 시트

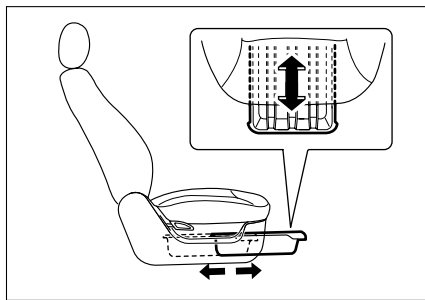

조수석 시트 하단에는 물품 보관함이 설치되어 있습니다. 앞쪽을 잡고 당기면 빠져나와 사용이 가능합니다.

원위치 시킬때는 밀어 넣으십시오.

참 고

CD체인저 장착 차량은 보관함이 적용되지 않습니다.

앞좌석(1열) 시트 : 고급형(가죽시트)*

등받이 각도 조정

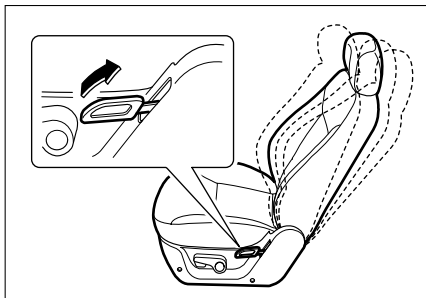

- 레버를 위로 당긴 상태에서 등받이의 각도를 조정하십시오.
- 등받이에 힘을 가하지 않은 상태에서 레버를 위로 당기면, 등받이가 앞으로 숙여집니다.
- 되도록이면 등받이를 거의 수직으로 세우고, 등을 등받이에 붙이고 안전벨트는 어깨부분에 닿도록 하십시오.

▲ 경 고

- 필요이상으로 시트 등받이를 뒤로 젖히면 충돌시 시트벨트 아래로 미끄러질 수 있습니다.
- 안전벨트 착용에 지장을 주지 않도록 시트위치를 조절하십시오.
- 시트는 반드시 운전을 하기전에 조정하여 주십시오.
- 시트 조정을 한 후에는 필히 시트가 확실히 고정되었는지 확인하십시오.

쿠션 높낮이 조정* : 운전석 시트

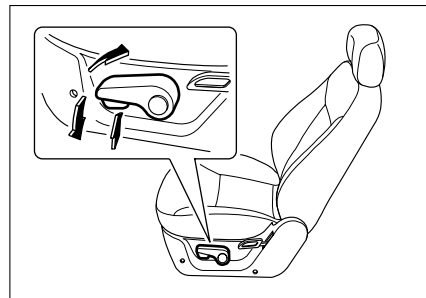

레버하단의 노브를 누른 상태에서 레버를 위로 당기면 쿠션이 높아지고, 내리면 낮아집니다. 쿠션 높낮이 조정은 시트에 착석해 하중이 가해진 상태에서 실시해야 합니다.

▲ 경 고

쿠션 높낮이(시트 높낮이)조정은 운전석 시트에 착석한 상태에서 실시하시고 꼭 주행전에 조정하십시오.

슬라이딩 조정

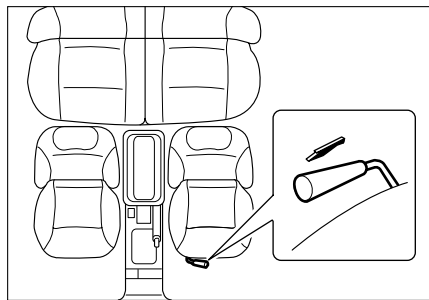

레버를 위로 당긴 상태에서 시트를 앞으로 당기거나 뒤로 밀면서 조정하십시오.

헤드레스트

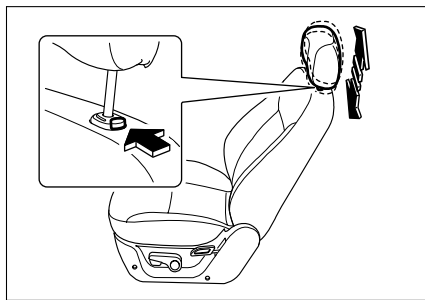

- 노브를 누른 상태에서 헤드레스트를 위로 당기거나 아래로 눌러 높낮이를 조정하십시오.
- 헤드 레스트를 탈거할 때는 노브를 누르면서 위로 완전히 뽑아 내십시오.

⚠ 주 의

탑승자가 승차한 경우, 헤드레스트가 없는 상태로는 절대 운행하지 마십시오.

○운전석 시트의 헤드레스트를 앞으로 당기거나 뒤로 밀면 앞, 뒤로 각도조정을 할 수 있습니다.

허리지지대 조정 : 운전석 시트

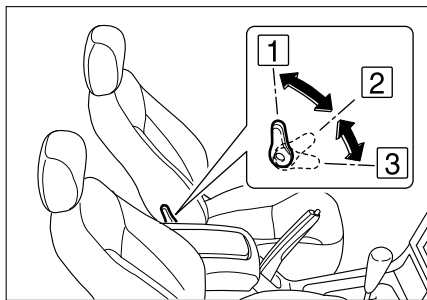

레버를 앞으로 당기면 시트의 허리지지 부분 높낮이가 2단계로 조정됩니다.

1. 미조정 위치
2. 1단계 돌출 위치
3. 2단계 돌출 위치

⚠ 경고

허리지지대의 조정은 반드시 운전을 하기 전에 조정하여 주십시오.

시트 포켓

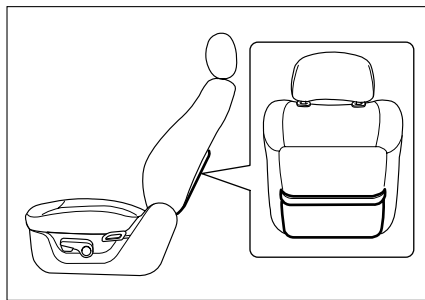

시트 뒷쪽에 설치되어 있으며, 간단한 물품 보관시 사용하십시오.

보관함* : 동반석 시트

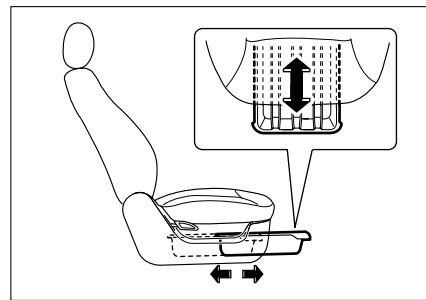

동반석 시트 하단에는 물품 보관함이 설치되어 있습니다. 앞쪽을 잡고 당기면 빠져나와 사용이 가능합니다. 원위치 시킬때는 밀어 넣으십시오.

참 고

CD체인저 장착 차량은 보관함이 적용되지 않습니다.

운전석 전동시트*

전동시트

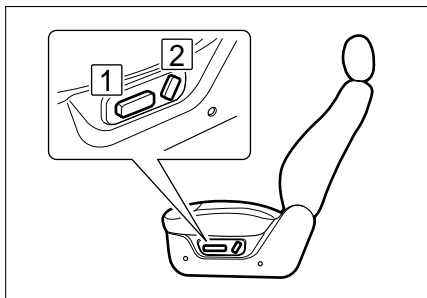

전동 시트는 쿠션 높낮이, 슬라이딩, 등받이 각도 조절이 스위치 조작에 의해 전동으로 조정됩니다. 시트는 스위치를 조작하는 동안만 움직입니다.

1. 슬라이딩/쿠션 높낮이 조정 스위치
2. 등받이 각도 조정 스위치

⚠ 주 의

- 전동 시트의 조정은 시동 키와 관계없이 작동합니다. 빈번한 스위치 조작은 배터리 방전의 원인이 될 수 있으니 가급적 시동 상태에서 조정하십시오.
- 시트조정은 반드시 주행전에 실시하십시오.

⚠ 경 고

- 전동시트가 작동하지 않으면 주행하지 마시고 점검 조치 후 운행하십시오.
- 시트는 반드시 운전을 하기전에 조정하여 주십시오.
- 시트 조절을 한 후에는 필히 시트가 확실히 고정되었는지 확인하십시오.

등받이 각도 조정

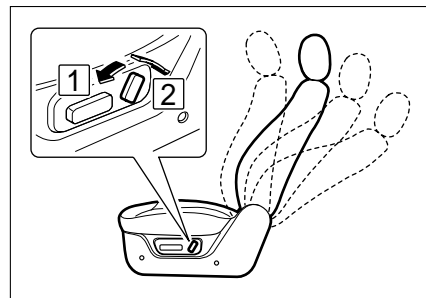

1. 등받이 각도조정 스위치를 앞 방향으로 당기면(1) 등받이가 앞으로 숙여집니다.
2. 스위치를 뒤로 밀면(2), 등받이가 뒤로 젖혀집니다.

⚠ 경 고

주행중에 시트를 조정하면 갑자기 시트가 움직여 운전에 장애를 줄 수 있으므로 주행중에는 절대로 시트를 조정하지 마십시오.

슬라이딩 조정

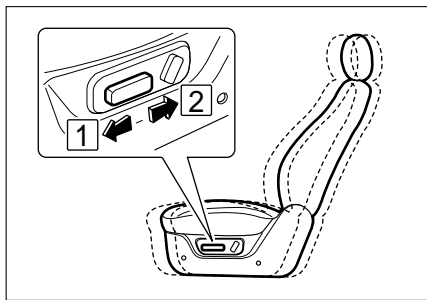

1. 슬라이딩/쿠션높낮이 조정 스위치를 수평 상태에서 앞으로 밀면 시트가 앞으로 이동합니다.
2. 스위치를 수평 상태에서 뒤쪽으로 밀면 시트가 뒤로 이동합니다.

쿠션 높이 조정

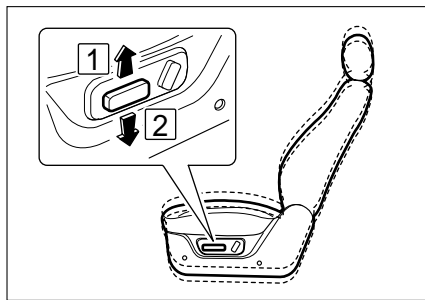

▶ 높이 조정

슬라이딩/쿠션높낮이 조정 스위치 중앙부를 수직 방향으로 조작하면 쿠션의 높이가 높아지거나 낮아집니다.

1. 쿠션 높이 높아짐
2. 쿠션 높이 낮아짐

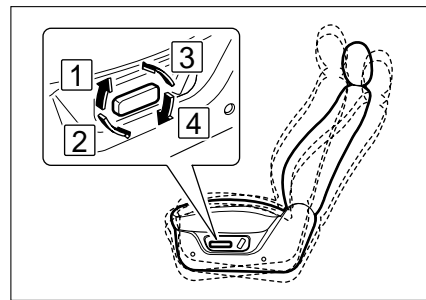

▶ 기울기 조정

슬라이딩/쿠션높낮이 조정 스위치의 앞쪽이나 뒤쪽을 위 아래로 조작하면 쿠션의 앞부분이나 뒷부분만 높아지거나 낮아집니다.

1. 쿠션 앞부분 높아짐
2. 쿠션 앞부분 낮아짐
3. 쿠션 뒷부분 높아짐
4. 쿠션 뒷부분 낮아짐

시트 히팅*

참 고

- 스위치 앞 부분을 올리면서 동시에 뒷부분을 내리면 쿠션 앞부분은 높아지고, 동시에 뒷 부분은 낮아집니다.
- 스위치를 같은 방법으로 반대로 조작하면 쿠션의 앞부분은 낮아지고, 동시에 뒷 부분은 높아집니다.
- 파워시트의 허리 지지대, 시트포켓, 헤드 레스트는 고급형 가죽시트와 사용방법이 동일합니다.

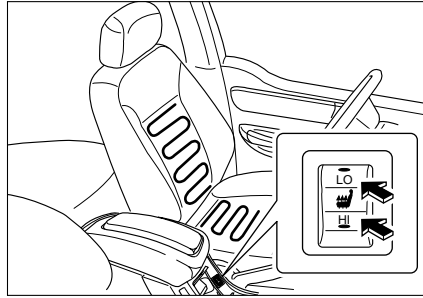

시트 히팅 스위치를 조작하면 시트 쿠션과 등받이 부위를 따뜻하게 덥힐 수 있습니다.

스위치의 「HI」나 「LO」부를 누르면 시트가 덥혀지고, 눌렀던 부분을 다시 누르면 작동이 중지됩니다.

시트가 덥혀질 때는 스위치에 표시등이 점등됩니다.

참 고

시트 히팅 스위치와 관련된 내용은 각종 스위치 및 실내램프류 사용방법편의 “시트히팅 스위치”를 참조하십시오.

⚠ 주 의

- 끝이 뾰족한 물건을 시트위에 올려놓지 마십시오.
- 시트 세척시 유기용제(신너, 벤젠, 알콜, 휘발유 등)를 사용하지 마십시오. 히팅 시트 표면에 손상을 줄 수 있습니다.
- 엔진 정지중에 사용하면 배터리가 방전될 수 있으므로 엔진구동중에만 사용하십시오.

⚠ 경고

- 히팅시트 사용중 경미한 화상을 입을 수 있으므로 다음과 같은 경우 특히 주의하여 주십시오.
 - 영아, 어린이, 노약자, 장애인
 - 피부가 약한사람
 - 몹시 지친사람
 - 술을 마셨거나 수면을 유발하는 약을 복용한 사람(수면약, 감기약 등)
 - 시트가 과열되는 것을 방지하기 위해 담요, 쿠션 등 기타 절연물질을 시트에 씌워서 사용하지 마십시오.

전동시트 사용시 주의사항

⚠ 주의

- 시트 조정은 반드시 주행전에 실시하십시오.
- 전동시트는 시동키를 탈거한 상태에서도 작동됩니다. 그러나 빈번한 스위치 조작은 배터리 방전의 원인이 될 수 있으니 가급적 시동상태에서 조정하십시오.
- 전동시트 조정이 안될 때는 실내 퓨즈박스에서 퓨즈(NO.10)를 점검하십시오.
- 전동시트 조정시 두가지 이상의 스위치 조작을 동시에 할 경우는 모터 손상의 원인이 될 수 있으므로 반드시 한가지 조정이 완료된 후에 다른 조정을 실시하십시오.
- 배터리 전압이 낮은 경우는 전동시트의 시트 히팅 기능이 작동하지 않을 수 있습니다.

뒷좌석(2열) 시트 : 승용 기본형

등받이 각도 조정



기본형 시트의 좌·우측의 등받이는 각각 별도로 조정이 가능합니다.

레버를 앞으로 당긴 상태에서 등받이의 각도를 조정하십시오.

등받이에 힘을 가하지 않은 상태에서 레버를 앞으로 당기면 등받이는 앞으로 숙여집니다.

헤드레스트

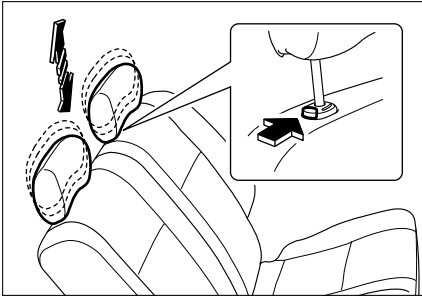

- 노브를 누른 상태에서 헤드레스트를 위로 당기거나 아래로 눌러 높낮이를 조정하십시오.
- 헤드레스트를 탈거 할 때는 노브를 누르면서 위로 완전히 뽑아내십시오.

⚠ 주 의

- 탑승자가 승차한 경우, 헤드레스트가 없는 상태로는 절대 운행하지 마십시오.
- 헤드레스트는 눈높이에서 뒷머리가 받쳐지도록 높이를 조절하십시오.

사이드 암레스트

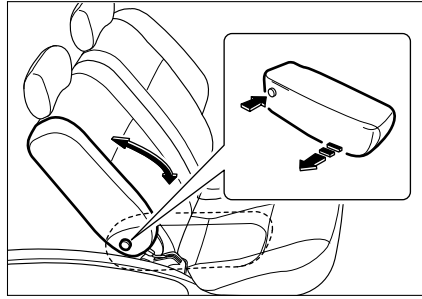

리어시트 좌·우측에는 사이드 암 레스트가 설치되어 있습니다.
사용하고자 할 때에는 앞으로 내리면 됩니다.

▶ 암레스트 탈거

버튼을 누르면서 암 레스트를 바깥쪽으로 당겨 빼내십시오.

시트접기 (DOUBLE FOLDING)

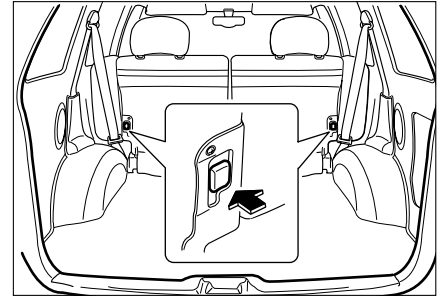

▶ 등받이 접기

사이드 암레스트를 올려 등받이와 일치 시키십시오.

좌·우측 등받이를 앞으로 완전히 접으십시오.

- 화물실에서는 그림과 같이 등받이 각도 조정 레버 뒷쪽의 접이레버를 누르면서 등받이를 앞으로 밀면 됩니다.
- 또한 시트 앞쪽에서 등받이 각도 조정 레버를 당기면서 등받이를 앞으로 숙여 접어도 됩니다.

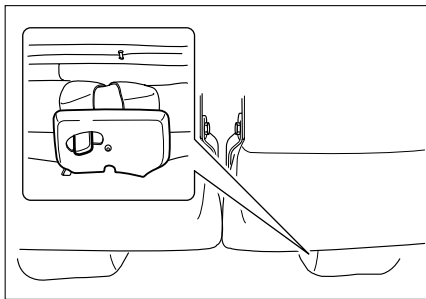

▶ 시트 세우기

- 시트 뒤쪽 하단의 레버 2개를 좌로 밀면서 시트를 들어 올리면 시트의 고정이 해제되며 앞으로 세워 올릴 수 있습니다.

⚠ 주 의

- 등받이를 접을 때 손으로 등받이나 헤드레스트를 잡은 후 서서히 앞으로 접으십시오. 등받이를 급격하게 접을시 등받이 장력, 충격에 의해 얼굴 등 신체부위가 상해를 입을 수 있습니다.

⚠ 경 고

- 시트가 접힌 상태에서 부피가 큰 물건을 올려놓든지, 또는 사람이 접힌 시트위에 있을 경우, 운행을 하시면 운전자 또는 뒤에 있는 사람이 치명적인 상해를 입을 수 있습니다.
- 뒷좌석 시트가 접힌 상태에서 그위에 물건을 올려놓을 경우, 주행중 움직이지 않도록 확실히 고정하고, 후방시야를 가리거나, 운전자 또는 동반석 승객에게 위험을 줄만한 부피의 화물은 적재하지 마십시오.
- 급가속시 또는 급제동시 적재화물이 튕겨져 심각한 부상을 입을 수 있으므로 접혀진 등받이 위에 화물을 적재하거나 탑승하지 마십시오. 또한 뒷좌석보다 높게 화물을 적재하지 마십시오.

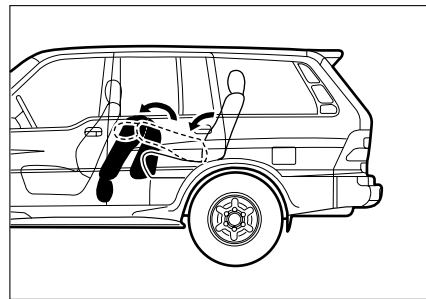

⚠ 경 고

시트를 원위치 시킬때 3열시트의 사람이 다치지 않도록 주의하십시오.

스포츠 기본형

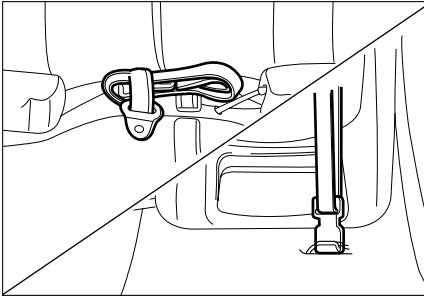

▶ 시트 고정

- 벨트 스트랩을 떼고 시트 고정 벨트를 풀어 내십시오.
- 고정 벨트를 콘솔 박스 뒷쪽 바닥의 고정 고리에 끼워 세워올린 시트를 고정하십시오.

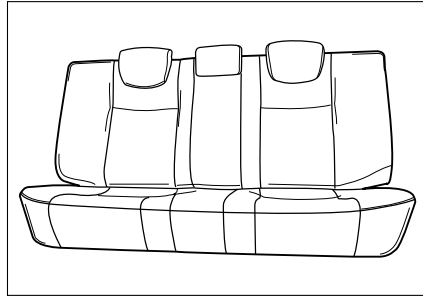

시트등받이 고정형으로 시트 위치조정 및 폴딩은 불가하며, 헤드레스트 높낮이를 조정할 수 있습니다.

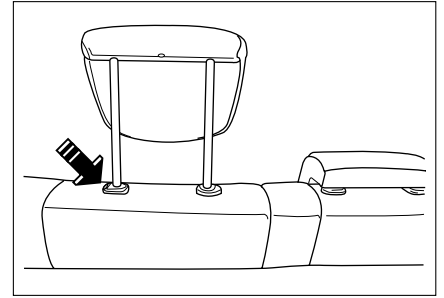

시트헤드레스트의 높낮이를 조절할 수 있으며, 조절을 할 때에는 노브(화살표)를 누른상태에서 헤드레스트를 위로 당기거나, 아래로 눌러 높낮이를 조정하십시오.

⚠ 주 의

시트를 원위치 시킬 때는 바닥에 완전히 고정되었는지 시트를 흔들어 확인하십시오.

참 고

2열시트에 탑승자가 없을 경우, 보다 좋은 후방시야를 확보하기 위해서 헤드레스트를 완전히 내린상태에서 주행하시기 바랍니다.

뒷좌석(2열) 시트 : 승용 고급형(직물/가죽 시트)*

등받이 각도 조정



- 고급형 시트의 등받이는 60 : 40 분할 방식이며, 좌·우측의 등받이는 각각 별도로 조정이 가능합니다.
- 레버를 앞으로 당긴 상태에서 등받이의 각도를 조정하십시오.
- 등받이에 힘을 가하지 않은 상태에서 레버를 앞으로 당기면 등받이는 앞으로 숙여집니다.

헤드레스트

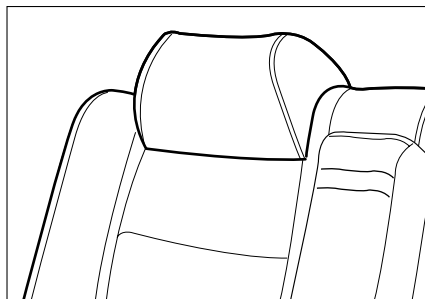

헤드 레스트는 고정식으로 조정이 필요 없습니다.

사이드 암레스트

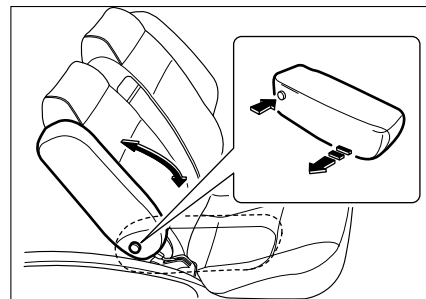

리어시트 좌·우측에는 사이드 암레스트가 설치되어 있습니다.

사용하고자 할 때에는 앞쪽으로 내리면 됩니다.

▶ 암레스트 탈거

버튼을 누르면서 암 레스트를 바깥쪽으로 당겨 빼내십시오.

센터 암레스트(승용)

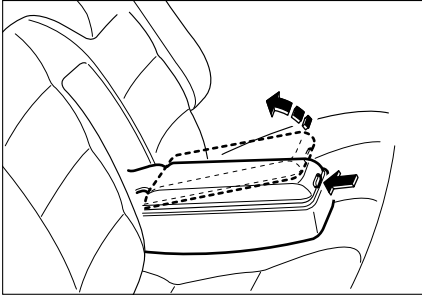

시트 등받이 중앙에는 암레스트가 설치되어 있으며, 센터 암레스트는 콘솔 박스 기능이 추가되어 있습니다. 앞쪽의 버튼을 누르면서 커버를 들어 올리면 열 수 있습니다.

간단한 물품 보관시 사용하십시오.

⚠ 경고

센터암레스트 콘솔박스내에 일회용 라이터와 같은 인화물질을 보관하지 마십시오.

센터 암레스트(스포츠)

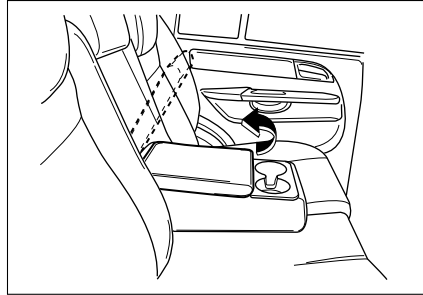

스포츠 디럭스형 2열시트에는 센터암레스트가 설치되어 있습니다.

센터암레스트는 콘솔박스의 기능과 컵홀더의 기능이 포함되어 있으며 커버를 위로 올리면 콘솔박스(사물함)를 이용할 수 있습니다.

컵홀더는 캔이나 뚜껑있는 컵등을 보관할때 사용하시고 급정거 또는 급출발 할때는 컵등이 넘어질 수 있으니 주의하십시오.

⚠ 주 의

- 화상의 위험이 있으니, 뜨거운 음료는 컵홀더에 사용하지 마십시오.
- 센터암레스트 콘솔박스내에 일회용 라이터 등 인화물질등을 보관하지 마십시오. 한여름 뜨거운 열기로 인해 인화성물질이 폭발하여 화재발생 위험이 있습니다.

스포츠 고급형

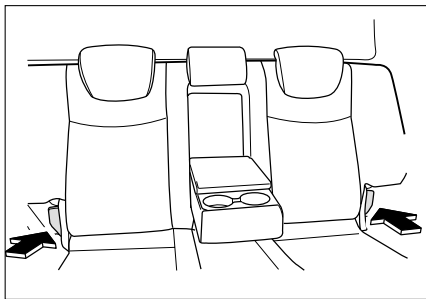

▶등받이 폴딩(Folding : 접음)

스포츠 고급형(디럭스형) 2열시트는 장착시 2열 승객의 편의를 위해 최대한 시트등받이의 각도를 주었기 때문에 별도로 경사각도를 조정하는 기능은 없습니다.

1. 시트를 접기위해선 컵홀더 및 센터암레스트 사물함의 내용물을 빼내시고 센터암레스트를 접어주십시오.
2. 시트양쪽 하단부의 폴딩레버중 하나를 뒤로 민 상태에서 시트 상단부를 접으십시오.

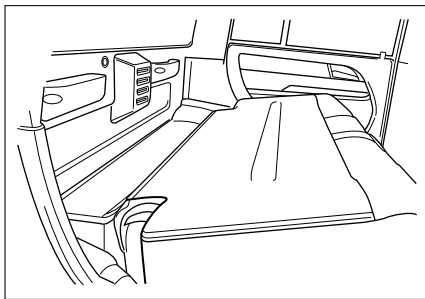

3. 조심스럽게 시트를 앞으로 접어주십시오.

⚠ 주의

2열시트를 접은 후, 시트상단부에 오염된 화물을 적재할 경우, 시트의 훼손을 초래할 수 있습니다.

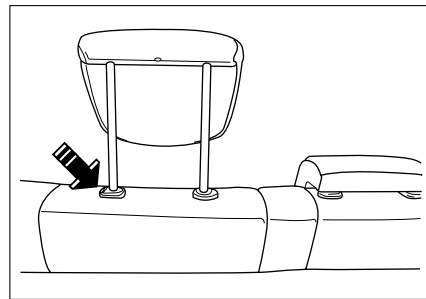

시트헤드레스트의 높낮이를 조절할 수 있으며, 조절을 할 때에는 노브(화살표)를 누른 상태에서 헤드레스트를 위로 당기거나, 아래로 눌러 높낮이를 조정하십시오.

참 고

2열시트에 탑승자가 없을 경우, 보다 좋은 후방시야를 확보하기 위해서 헤드레스트를 완전히 내린상태에서 주행하십시오.

뒷좌석(3열) 시트 : 7인승*

3열 시트 (Third Seat)

7인승 차량의 3열 시트는 2인용이며, 시트를 완전히 접어서 발판 홈으로 밀어 넣으면 5인승 차량과 같이 화물실을 만들 수 있습니다.

⚠ 경고

- 3열 시트에 인원이 승차한 때에는 테일 게이트를 반드시 잠금상태로 하십시오.
또한 운행전 테일게이트가 정확하게 닫혀있는지 확인하십시오.
- 운행중에는 테일게이트 잠금 상태를 계속 유지하시고, 절대 인사이드 핸들을 조작하지 마십시오.
- 특히, 3열시트에 노약자 및 어린이를 승차시키는 것은 가급적 피하시고, 부득이한 경우는 테일게이트를 열지 못하도록 주의를 주시고, 안전 조치를 취하십시오.
- 3열시트 승차시에는 반드시 안전벨트를 착용하십시오.

시트 접기 : 화물실 만들기

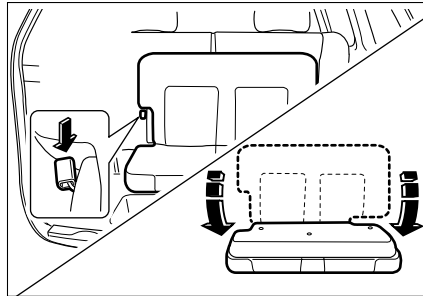

▶ 등받이 접기

레버를 밀면서 등받이를 차량 뒤쪽 방향으로 당겨 접으십시오.

⚠ 경고

- 시트는 반드시 운전을 하기전에 조정하여 주십시오.
- 시트 조정을 한 후에는 필히 시트가 확실히 고정되었는지 확인하십시오.

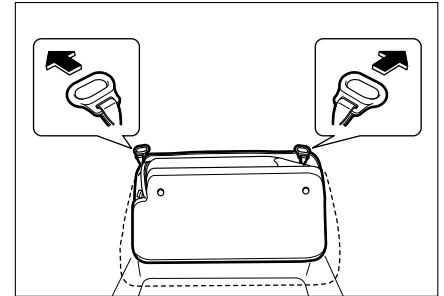

- ▶ 시트 쿠션 뒤쪽 좌·우측의 손잡이를 양쪽으로 잡아당기면서 시트 전체를 당겨 올리십시오.

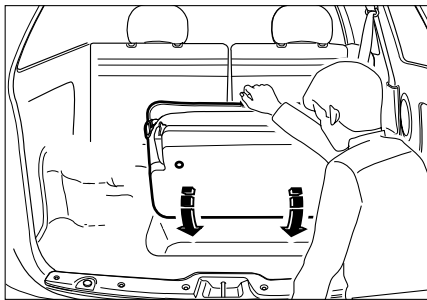

▶ 화물실 만들기

접어올린 시트를 발판 홈으로 완전히 집어 넣으십시오.

⚠ 주 의

화물실을 만든 후 3열시트위에 무거운 중량물을 올려 놓거나 충격을 가할 때에는 시트가 파손될 수 있으니 주의하십시오.

⚠ 경 고

- 시트가 접힌 상태에서 부피가 큰 물건을 올려놓든지 또는 사람이 접힌 시트위에 앉은 상태에서 운행을 하시면 운전자 또는 뒤에있는 탑승자에게 치명적인 상해를 입힐 수 있습니다.
- 뒷좌석 시트가 접힌 상태에서 그위에 물건을 올려놓을 경우, 주행중 움직이지 않도록 확실히 고정시키고, 후방시야를 가리거나, 운전자 또는 동반석 승객에게 위험을 줄만한 부피의 화물은 적재하지 마십시오.

시트설치

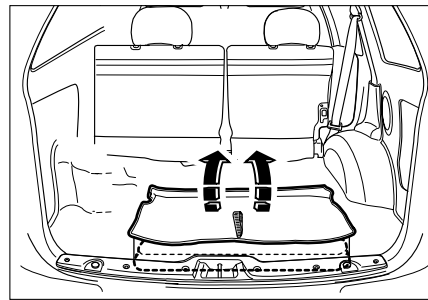

▶ 시트 올리기

손잡이를 잡고 시트를 들어 올리십시오.

⚠ 주 의

시트를 설치하기 전에 시트벨트의 버클과 텅을 뒤쪽 보관주머니에 정리하여 넣으십시오.

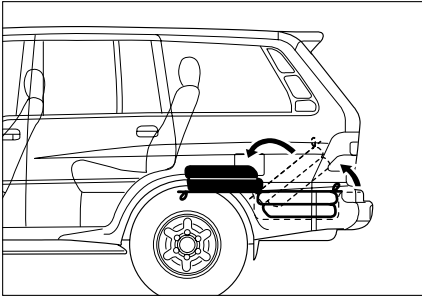

▶ 시트 고정하기

들어올린 시트를 차량 앞쪽으로 천천히 돌려 내린후 위에서 아래로 시트를 눌러 고정하십시오.

⚠ 주 의

- 시트 고정시 고정부위에 시트 벨트 버클 등이 놓여 있으면 파손될 수 있습니다. 시트벨트는 말아서 시트뒤의 3개 보관주머니에 위치시키십시오.
- 시트를 내릴때는 바닥에 닿을 때까지 시트를 잡고 서서히 내리십시오. 절대 바닥에 닿기전에 시트를 놓지 마십시오. 좌·우측 시트 하단의 레버를 위로 들어 올리면 록크가 풀리면서 시트를 앞으로 젖힐 수 있습니다.

⚠ 경 고

- 3열시트에 인원이 승차한 때에는 테일게이트를 반드시 잠금상태로 하십시오. 또한 운행전 테일게이트가 정확하게 닫혀있는지 확인하십시오.
- 운행중에는 테일게이트 잠금상태를 계속 유지하십시오, 절대 인사이드 핸들을 조작하지 마십시오.
- 특히, 3열시트에 노약자 및 어린이를 승차시키는 것은 가급적 피하시고, 부득이한 경우는 테일게이트를 열지 못하도록 주의를 주시고, 안전 조치를 취하십시오.
- 3열시트 승차시에는 반드시 안전벨트를 착용하십시오.

⚠ 주 의

화물실을 만든후 3열시트위에 무거운 중량 물건을 올려 놓거나 충격을 가할 때에는 시트가 파손될 수 있으니 주의하십시오.

⚠ 경 고

- 시트가 접힌 상태에서 부피가 큰 물건을 올려놓던지 또는 사람이 접힌 시트위에 앉은상태에서 운행을 하시면 운전자 또는 뒤에있는 탑승자에게 치명적인 상해를 입힐 수 있습니다.
- 뒷좌석 시트가 접힌 상태에서 그위에 물건을 올려놓을 경우, 주행중 움직이지 않도록 확실히 고정시키고, 후방시야를 가리거나, 운전자 또는 동반석 승객에게 위험을 줄만한 부피의 화물은 적재하지 마십시오.

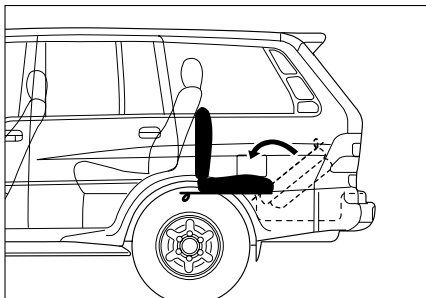

▶ 등받이 세우기

접이 레버를 위로 당기면서 등받이를 그림과 같이 세우십시오. 등받이는 완전히 세워 고정되어 있게 하십시오.

⚠ 주 의

- 시트벨트의 버클을 등받이와 쿠션사이로 빼내어 착용이 가능하도록 하십시오.
- 시트가 바닥에 완전히 고정되고, 등받이는 정확히 세워져 고정되었는지 확인하십시오.

시트벨트

▶시트벨트의 착용은 법으로 규정된 사항입니다.

- 시트벨트는 충돌사고시 탑승자를 보호할 수 있는 가장 기본적인 장치입니다. 차량 탑승시는 반드시 시트벨트를 정확하게 착용하십시오.
- 시트 벨트를 착용하더라도 모든 경우의 사고 발생시 탑승자를 보호해주거나 사상을 방지할 수는 없으나, 많은 경우 부상의 정도를 감소시켜 줍니다.

⚠ 경 고

- 시트벨트를 착용하지 않으면, 사고를 당했을 때 목숨을 잃거나 큰 부상을 당할 위험이 증가됩니다. 운행전에 모든 탑승자가 올바르게 시트벨트를 착용했는지 확인하십시오.
- 1개의 시트벨트를 2사람이 동시에 착용하면 사고를 당했을 때 탑승자를 보호할 수 없습니다. 시트벨트는 1인용이므로 반드시 한사람만 착용하십시오.
- 어린이는 앞좌석에 앉하지 마십시오.

⚠ 경고

- 시트를 세워 시트에 깊숙히 앉고 시트등 받이에 등을 댄 자세에서 안전벨트를 착용하여 주십시오. 바른자세에서 안전벨트를 착용하지 않을 경우, 사고시 신체가 어깨벨트에서 빠져나와 목 등에 걸리거나, 허리벨트 아래로 신체가 빠져나와 벨트에 의해 내상등을 입을 수 있습니다.
- 시트 등받이를 너무 뒤로 젖히지 마십시오. 시트벨트는 등받이가 수직으로 세워져 있을 때 효과가 가장 좋습니다.
- 유아나 어린이는 전용 안전장구를 사용해야만 합니다. 특히, 3점식 시트벨트는 140 cm 이상의 신장에 맞도록 설계되어 있음에 유의하십시오.
- 사고 등으로 시트벨트에 강한 충격이 가해졌을 때에는 외관상 이상이 없더라도 반드시 점검을 받으시고 필요시 신품으로 교환하십시오.

⚠ 경고

- 시트벨트 및 관련 부품이 손상되면 시트벨트가 정상적으로 작동하지 않을 수 있습니다. 수시로 점검하여 손상 또는 정상 작동 여부를 확인하고 이상이 발견되면 즉시 수리를 받으십시오.
- 시동스위치가 「ON」 상태에서 안전벨트를 착용하였는데도 계속 안전벨트 미착용 경고등이 점등되면 당사서비스센터에서 점검을 받아 수리하십시오.
- 시트벨트에 별도의 보조장치나 악세서리를 장착하면 시트벨트가 정상적으로 작동하지 않을 수 있습니다. 시트벨트에는 어떠한 보조장치나 악세서리도 장착하지 마십시오.

⚠ 경고

- 손상되었거나 사고로 인한 심한 부하를 받은 안전벨트는 반드시 교환하여야 합니다. 이때, 안전벨트 고정부위도 점검을 받고 이상이 있을시 교환하십시오.
- 개조된 안전벨트는 안전을 보장할 수 없으므로 절대로 사용하지 마십시오.
- 시트의 위치가 바르지 않으면 안전벨트를 바르게 착용하지 못하므로 항상 시트의 위치를 올바르게 조절하고 운행하십시오.
- 시트벨트가 꼬이지 않은 상태로 시트벨트를 착용하십시오.

시트벨트 착용법

앞좌석 시트벨트 높이조정

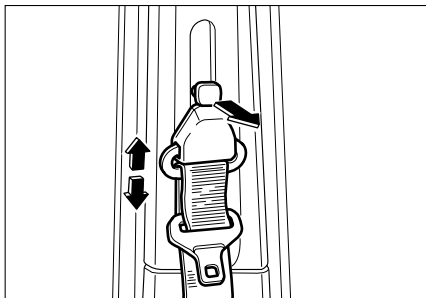

- 운전석 및 동반석 시트벨트는 고정부의 높낮이를 조정할 수 있습니다.
- 상부의 레버를 당긴 상태에서 위·아래로 움직이면 3단계로 높낮이가 조정됩니다.

⚠ 경고

시트벨트가 목부위를 가로 지르지 않도록 적절한 높이로 조정하십시오.

3점식 시트벨트 착용방법

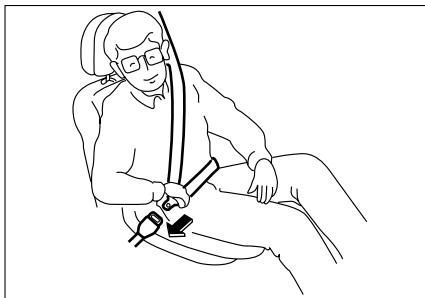

벨트를 착용하기 전에 운전하기 편안한 자세로 시트의 위치를 조정하십시오.

1. 시트벨트의 고리 부위를 잡고 위쪽 벨트가 가슴 부위를 지나 골반뼈를 지나도록 잡아당겨 벨트 고리를 "딸깍" 소리가 나도록 버클에 끼우십시오.

⚠ 주의

되도록이면 시트를 수직으로 세워 시트에 깊숙히 앉고 등을 편 상태에서 안전벨트를 착용하여 주십시오.

⚠ 경고

- 시트벨트를 높게매거나 헐겁게 매면 충돌 및 사고시 시트벨트 아래로 미끄러져 상해를 입을 수 있습니다. 시트벨트를 가능한 엉덩이 쪽으로 낮게 매십시오. 복부에 착용하면 충격이 가해져 상해를 입을 수 있습니다.
- 벨트가 목부위를 지나면 사고시에 벨트에 의해 큰부상을 당할 수 있습니다. 위쪽 벨트는 반드시 가슴 부위를 지나도록 조정하십시오.

2점식 시트벨트 착용 방법

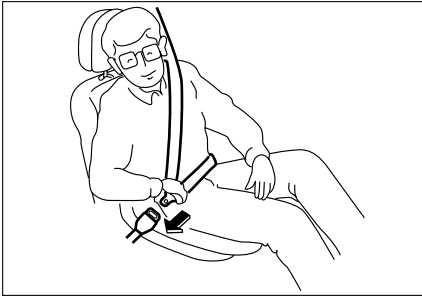

- 고리가 버클에 확실히 끼워졌는지 고리를 당겨서 확인하십시오, 어깨쪽의 벨트를 위아래로 당겨 팽팽하게 하십시오.

⚠ 경고

- 벨트 고리가 버클에 확실히 끼워졌는지 당겨 확인하십시오.
- 벨트가 꼬이지 않았는지 확인하십시오.

- 시트벨트를 풀 때는 버클의 적색 버튼을 눌러서 버클과 고리를 분리하십시오.

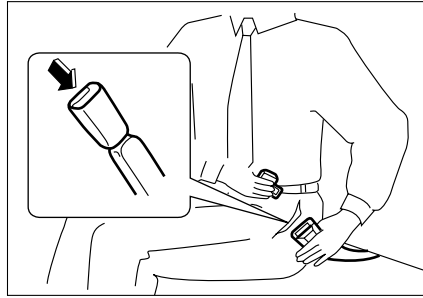

- 벨트의 고리 부위를 잡고 벨트가 골반 부위를 지나도록 잡아당겨 벨트 고리를 "딸깍" 소리가 나도록 버클에 끼워주십시오.

- 벨트가 긴 경우 : 벨트가 알맞게 놓일 때까지 벨트여유분을 당깁니다.
- 벨트가 짧은 경우 : 플레이트를 직각으로 기울여서 플레이트를 잡아당깁니다.

참 고

2점식 시트벨트는 2열 시트 중앙에 설치되어 있습니다.

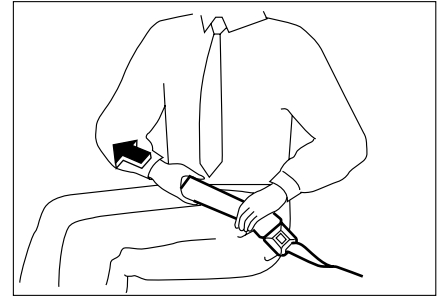

- 벨트의 끝부분을 잡아당겨 너무 느슨하지 않도록 벨트 길이를 조절하십시오.
- 벨트를 풀 때는 버클의 적색 버튼을 눌러 주십시오.

⚠ 경고

2점식 시트벨트는 골반을 가로지르도록 착용하십시오. 복부에 착용하면 사고시 하체가 시트벨트 아래로 빠지거나 복부에 큰 충격이 가해져 장파열 등의 심각한 부상을 입을 수 있습니다.

시트벨트 착용시 주의사항

⚠ 경고

- 벨트는 느슨하거나 꼬이지 않게 착용하십시오.
- 벨트가 배부위를 지나지 않도록 아랫쪽 벨트는 골반 부위에 위치시키십시오. 벨트가 배 부위를 지나면 사고시 충격에 의해 장파열 등의 심각한 부상을 입을 수 있습니다.
- 항상 해당 좌석의 시트벨트를 착용하십시오.
- 시트벨트를 끈 후 벨트를 원위치 시킬 때 꼬이지 않도록 주의하십시오.

참 고

7인승 3열시트 시트벨트 미사용시 수납하기

- 3열시트 위 좌 · 우측 바닥의 보관 주머니에 고리부를 말아서 넣으십시오.
- 시트위 중앙의 바닥에 있는 보관주머니에 버클 2개를 넣으십시오.



- 어린이는 반드시 뒷자리에 착석시키고 3점식 안전벨트를 착용시키십시오. 앞좌석에 착석시킬 경우, 차량충돌시 에어백의 팽창 또는 기타의 충격으로부터 보호를 받을 수 없습니다.
- 안전벨트를 착용할 수 없는 유아인 경우, 정 부로부터 품질을 인정받은 어린이용 자동차 보조시트를 사용하십시오.

⚠ 경고

어린이에게 안전벨트를 장착시 어린이의 목이나 어깨에 걸리고, 정확히 장착되지 않을 경우는 반드시 보조시트에 착석시켜 주십시오.

⚠ 주 의

연령에 적합한 보조시트의 선정 및 사용법은 해당 제품의 설명서를 참조하십시오.

⚠ 경 고

- 유아용 보조시트는 반드시 뒷좌석에 전방을 보는 방향으로 장착시켜 주십시오. 앞좌석에 장착하면 조수석 에어백이 팽창할 때 치명적인 상해를 입거나 사망할 위험이 있습니다.
- 3점식 벨트가 장착되어 있는 뒷좌석에 유아용 보조시트를 장착할 때는 어깨벨트가 어린이의 목이나 얼굴에 걸리지 않도록 주의하십시오.

임산부의 시트벨트 착용

⚠ 경고

- 부정확한 어린이용 자동차 보조시트의 장착한 어린이에게 치명적인 상해를 입을 수 있습니다. 정부로부터 승인받은 해당 제품이 설명서를 참조하시어 장착하시고, 고정부위를 다시한번 확인하십시오.
- 어린이나 유아를 품에 안거나 무릎에 앉히고 승차하지 마십시오. 충돌시 발생하는 상황의 어린이나 유아는 치명적인 상해로부터 피할 수 없습니다.
- 어린이 보호용 보조시트를 고정시키지 않고 차내에 싣고 다니면 급제동이나 사고시에 튕겨져 탑승자에게 부상을 입힐 수 있습니다. 어린이 보호용 보조시트는 차에 단단히 설치, 고정하십시오.
- 7인승 3열시트와 앞좌석, 2열시트의 중간(2점식 안전벨트)에는 어린이 보호용 보조시트를 설치하지 마십시오.

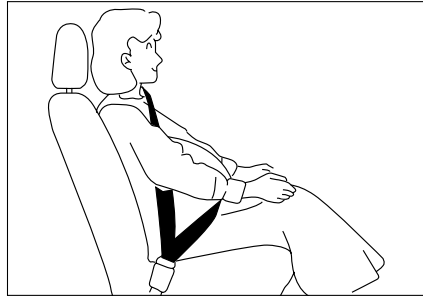

임산부의 시트벨트 착용에는 특별한 주의가 필요합니다.

임산부의 시트벨트 착용은 반드시 3점식을 착용하여야 하며 아랫쪽 벨트는 태아를 피해 가능한 한 골반 아랫쪽을 지나도록 착용하여야 합니다.

⚠ 경고

- 임산부의 운전은 매우 위험하니 삼가하십시오.
- 임산부가 운전을 해도 좋은지, 운전시 시트벨트 착용하는 것이 어떠한 영향을 미치는지에 대한 상세한 사항은 의사에게 문의하십시오.

어린이보호장치 및 주의사항

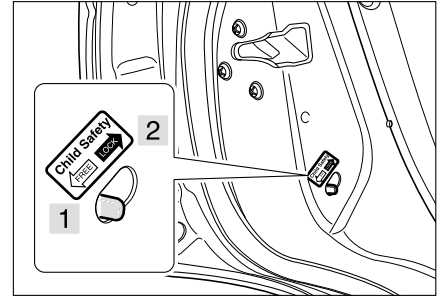

▶ 어린이 보호용 잠금장치

뒷좌석 좌·우측 도어에는 어린이 보호용 잠금장치가 각각 설치되어 있습니다. 실내에서는 도어를 열수 없도록 하여 사고를 예방할 수 있습니다.

1. FREE 방향 : 어린이 보호용 잠금장치가 해제된 상태이며 실내에서도 도어를 열 수 있습니다.
2. LOCK 방향 : 어린이 보호용 잠금장치가 작동된 상태이며 실내에서는 도어를 열 수 없으며, 외부에서만 열 수 있습니다.

⚠ 경고

어린이 탑승시 주행중 도어를 열지못하도록 어린이 보호용 잠금장치를 「LOCK」 위치로 놓으십시오.

윈도우(창문) 잠금 스위치

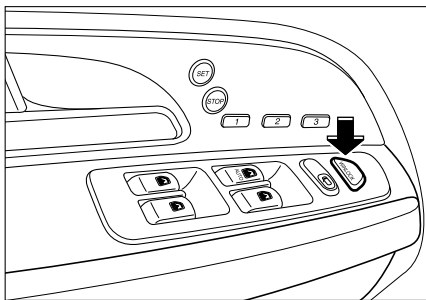

- 스위치를 누르면 윈도우가 잠기고, 다시 한번 누르면 해제됩니다.
- 윈도우 잠금 스위치로 윈도우를 잠그면 동반석 및 뒷좌석 윈도우는 운전석에서만 작동할 수 있으며, 해당 좌석에서는 작동이 불가능합니다.
- 운전석 윈도우는 잠금 스위치와 관계없이 작동됩니다.

⚠ 경고

- 어린이가 승차하였을 경우, 반드시 윈도우(창문)잠금스위치를 눌러, 어린이가 임의대로 윈도우를 열지 못하도록 하십시오.
- 윈도우 작동스위치를 이용하여 윈도우를 닫거나 열때 동반석 및 뒷좌석 윈도우의 상황을 확인한 후 작동하십시오.
- 어린이가 윈도우 작동스위치 또는 도어 열림 레버 등을 만지는 등 장난을 하지 못하도록 하십시오.

⚠ 경고

- 노약자를 차안에 혼자두고 내리지 마십시오. 밀폐된 차량 실내에서는 그 온도가 사망에 이를 수 있을 정도로 상승됩니다.
- 어린이를 차안에 혼자두고 내리지 마십시오. 특히, 엔진시동이 걸린 상태에서 실수로 차를 작동하여 사고를 유발할 수 있습니다. 엔진시동이 걸리지 않은 상태라 해도 주차브레이크 및 변속기의 작동으로 차량을 움직일 수 있습니다.
- 주행중 어린이가 각종스위치류 특히 변속레버로 장난을 치지 않도록 하십시오.
- 주행중 어린이가 손이나 얼굴을 창밖으로 내밀지 않도록 주의시켜 주십시오.

시트벨트 착용시 경고사항

▲ 경 고

다음의 부정확한 안전벨트 착용은 불의의 사고시 치명적인 인명 손상을 초래할 수 있습니다.

• 어깨벨트가 너무 느슨할 경우

충돌시 신체가 앞으로 튕겨져나가려는 힘을 어깨벨트가 막지못해 치명적인 상해를 입을 수 있으므로 어깨벨트가 상체에 밀착될 수 있도록 길이를 조절하여 주십시오.

• 팔을 어깨벨트 위로 뺐을 경우

충돌시 상체가 앞으로 튕겨져 나가려는 것을 막지못해 머리와 목 등에 부상을 입을 수 있습니다. 그러므로 확실히 어깨부분에 걸고 팔을 빼지 마십시오.

• 2점식 벨트의 허리벨트가 너무 느슨할 경우

허리벨트가 늘어지거나 복부에 걸리면 안전벨트의 효과를 볼 수 없어 충돌시 복부에 압박이 가해져 치명적인 상해를 입을 수 있습니다.

• 벨트가 꼬인채로 장착되었을 때

안전벨트가 꼬인 경우, 벨트면적이 부족해 충격시 벨트와의 접촉 부분에서 충격을 분산시킬 수 없기 때문에 심각한 부상을 입을 수 있습니다. 그러므로, 벨트장착시 및 벨트 해제시 벨트가 꼬이지 않도록 하십시오.

• 등받이를 과도하게 뒤로 젖힌 상태에서 안전벨트를 착용하고 있을 때 :

등받이가 뒤로 젖혀진 상태에서 안전벨트를 착용할 경우, 어깨벨트와 허리벨트가 몸에 맞지 않아 충돌시 안전벨트가 충격으로부터 신체를 제대로 보호할 수 없습니다.

그러므로, 주행중 운전석은 물론 그외 좌석에서도 되도록이면 등받이를 수직으로 하여 어깨벨트와 허리벨트가 제 기능을 발휘할 수 있도록 하십시오.

• 제짝이 아닌 버클에 안전벨트를 장착했을 때

안전벨트의 고리를 제짝이 아닌 버클에 고정했을 경우, 안전벨트의 결합상태가 정확히 맞지않아 충격시 버클로부터 안전벨트 고리가 해제될 수도 있으며, 허리벨트가 복부위로 올라와 장파열 등 내상을 입을 수 있습니다. 그러므로, 안전벨트 고정부위를 포함하여 관련부품 수리는 필히 당사 서비스센터에서 점검 교환하십시오.

에어백* (운전석)

정면 에어백

강한 전방 충돌시 에어백이 장착된 좌석에 탑승한 탑승자의 안면과 가슴을 보호해 줄 수 있는 2차 충격 흡수장치로서 충돌시 팽창되어 탑승자가 차량에 부딪히는 것을 막아줍니다.

참 고

에어백은 시동 키 "ON"위치에서만 작동합니다.

▲ 경 고

- 에어백은 시트벨트를 대신할수 없으며, 시트벨트를 보조해주는 보조안전장치이므로 반드시 시트벨트를 착용해야 합니다.
- 부적당한 자세로 안전벨트를 착용하거나, 안전벨트를 착용하더라도 앞이나 옆으로 몸을 기대고 있으면 차량 충돌시 에어백의 효과가 충분히 발휘되지 않고 심각한 상해 및 사망의 위험이 있습니다.
- 운전자가 에어백이 장착된 핸들과 너무 가까이 위치하거나, 고객을 숙이거나 몸을 웅크린 상태에서 충돌을 하게되면 에어백이 완전히 팽창하기 전에 에어백에 부딪혀 뇌와 목등에 치명적인 손상을 주거나 사망할 수 있습니다.

▲ 경 고

- 핸들과 에어백 장착부를 변경, 교환하거나 에어백이 장착된 곳과 승객사이에 물건을 부착하지 마십시오.
- 에어백 작동시 이런 물건들이 에어백 팽창을 막거나 탑승자에게 위험을 줄 수 있습니다.
- 에어백 배선 또는 센서를 개조 또는 제거 및 충격을 가하지 마십시오. 그러면 갑작스런 작동이나 고장으로 인해 사망 또는 심각한 부상을 입을 수 있습니다.

에어백 작동이 어려운 경우

⚠ 경고

- 에어백은 작동시 큰 팽창력을 가지므로, 탑승자가 시트벨트를 착용하지 않거나 바른 자세로 앉지 않으면 오히려 에어백에 의해 큰 부상을 입을 수 있습니다. 반드시 시트벨트를 착용하고 바른 자세로 앉으십시오.
- 에어백은 순간적으로 작동되고 한번 작동되면 다시 작동되지 않으므로, 충돌중 발생하는 추가 충격에는 효과가 없습니다. 에어백이 팽창한 후에는 재사용이 불가능하므로 반드시 전체 에어백 장치를 교체해 주십시오.
- 에어백의 작동력에 의해 어린이가 큰 부상을 입을 수 있습니다. 어린이나 유아는 반드시 뒷좌석에 태우십시오.

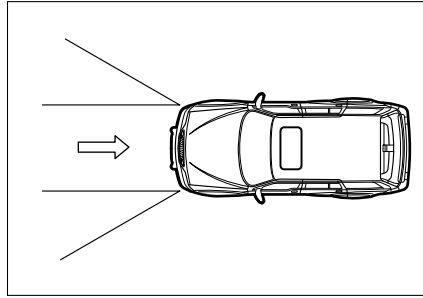

다음의 경우에는 에어백이 정상적으로 작동하지 않을 수 있습니다.

- 에어백이 작동하여도 탑승자 보호효과가 없는
 - 측면 및 뒷쪽에서의 충돌
 - 차량 전복 사고
- 센서가 감지하지 못하는 작은 정면 충돌 (작동조건 이하의 충돌)
- 전봇대, 나무 가로 등과 같이 폭이 좁은 물체에 충돌했을 경우

- 배수로나 웅덩이에 빠졌을 경우
- 대형차 적재함 밑으로 차량 정면이 밀려 들어갔을 경우
- 낙석등에 의해 후드 상단부에 충격이 가해지는 경우
- 정면 충돌이 아닌 사선방향의 충돌
- 에어백 경고등이 점등되는 경우

⚠ 주의

에어백 경고등이 점등되면 충돌시 에어백이 작동하지 않을 수 있습니다. 신속히 점검 및 조치를 받으십시오.

에어백 작동

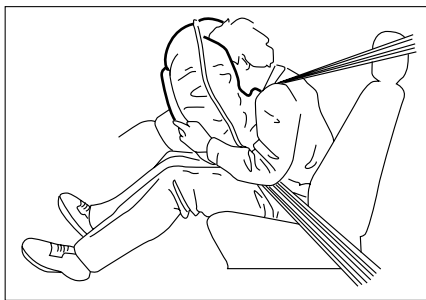

- 작동조건하에서 전방 충돌시 에어백이 팽창하여 운전자의 머리, 얼굴, 상체를 보호해 줍니다.
- 에어백은 팽창후 곧바로 수축됩니다.

⚠ 경고

- 에어백이 작동하면 관련부품이 매우 뜨겁게 되어 화상을 입을 수 있으니 주의하십시오.
- 에어백 작동시 갑자기 부풀어 오르는 에어백에 의해 찰과상이나 화상을 입을 수도 있습니다.

에어백 점검 및 교환

- 에어백은 장착일로 부터 10년이 경과하면 반드시 교환을 해야 합니다.
- 교환은 반드시 지정된 서비스센터에서 공인된 기술자에 의해서만 실시되어야 합니다.

▶ 에어백 교환시기 :

장착일로 부터 10년 경과후

⚠ 경고

한번 작동한 에어백관련 부품은 재사용이 불가능하므로 반드시 교환하시고, 장착후 10년이 경과하면 외관상 이상이 없더라도 장착일로 부터 10년이 경과하면 교환을 해야 합니다

에어백 사용시 금지 및 주의사항

⚠ 경고

- 에어백이 장착된 부위(운전석 핸들)는 주먹, 도구등으로 충격을 주지 마십시오. 비정상적인 폭발에 의해 부상을 입을 수 있습니다.
- 에어백이 팽창된 후에는 주변 구성품이 뜨겁게 가열될 수 있으므로 화상을 예방하기 위해 충분히 식을 때까지 만지지 마십시오.
- 당사 서비스센터 이외에서는 절대 에어백 시스템을 분해, 조립 및 수리하지 마십시오. 반드시 공인된 당사 서비스센터의 전문 기술자에게 의해서만 실시해야 합니다.
- 에어백관련 부품은 당사 규격 부품 이외의 제품으로 교환하거나 개조하지 마십시오.
- 계기판의 에어백 경고등이 계속 점등되면 시스템 내의 고장일 수 있으므로 당사 서비스센터에서 점검 및 조치를 받으십시오.
- 에어백 장치에는 폭발성 물질이 내장되어 있으므로 폐차시에는 당사 서비스센터로 문의하십시오.

에어백 사용시 금지 및 주의사항

⚠ 경고

- 에어백 장착부위에 물건을 올려놓거나 악세서리 등을 설치하지 마십시오. 에어백 팽창시 부상을 입거나 정상적인 에어백 작동에 영향을 미칠 수 있습니다.
- 폭발시 순식간에 부풀어 오르는 에어백에 의해 찰과상, 화상, 안경 파손에 의한 부상 등의 2차 피해를 입을 수 있습니다.
- 한번 작동한 에어백 관련부품은 재사용이 불가능하므로 반드시 교환하여야 합니다.
- 에어백 관련 부품은 절대로 개조 또는 변형하지 마십시오.
- 정비시에 올바른 정비시 절차나 주의사항을 준수하지 않으면 에어백 장치에 이상이 생기거나 인명을 해칠 수 있습니다.

⚠ 주의

- 에어백 팽창시 발생하는 가스는 무독성이거나, 만약 에어백 팽창후 피부, 눈, 코 등에 자극이 있는 경우는 깨끗한 찬물로 세척하십시오. 자극이 계속 될 경우는 의사의 진찰을 받으십시오.
- 에어백은 정면 충돌시에만 정상적으로 작동합니다. 측면이나 후방 충돌 또는 전복된 경우는 작동하지 않습니다.
- 반드시 시트 벨트를 착용하시고, 시트에 올바른 자세로 앉으십시오. 또한 시트의 헤드레스트는 절대 탈거하지 마십시오.
- 에어백의 급속한 팽창 속도에 의해 손, 얼굴 등 피부에 찰과상을 입을 수 있습니다.
- 저속 충돌(에어백 작동조건이 아닐 때)이 있는 경우는 안전을 위해 당사 서비스센터에서 에어백 시스템을 점검받으십시오.

⚠ 경고

- 에어백 시스템은 운전석 안전벨트의 보조 구속장치입니다. 안전벨트를 제대로 착용하지 않으면 에어백의 작동으로 앞좌석과 뒷좌석 탑승자는 사망 혹은 심각한 상해를 입을 수 있습니다. 안전벨트를 착용하지 않은 운전자, 앞 좌석 탑승자 및 뒷좌석 바깥쪽의 탑승자는 충돌 직전 급제동으로 인해 충돌방향으로 튕겨나가 곧 터질 에어백에 직접 닿거나 아주 가까이 위치하게 됩니다. 사고시 보호 효과를 극대화하려면 운전자와 모든 탑승자는 안전벨트를 반드시 제대로 착용해야 합니다. 안전벨트를 바르게 착용하면 사고 발생시 사망 또는 심각한 상해를 줄일 수 있습니다.

⚠ 경고

- 유아 및 어린이가 제대로 착석하지 않았거나 안전벨트를 착용하지 않으면 프론트 에어백 팽창으로 인해 사망 또는 심각한 상해를 입을 수 있습니다. 갓난아기나 안전벨트를 사용하기에 너무 작은 어린이는 반드시 어린이 보호장치를 사용하여 적절하게 고정되어야 합니다. 모든 유아와 어린이는 뒷좌석에 앉히고 적절하게 보호장치를 착용시키도록 적극 권합니다. 유아와 어린이는 뒷좌석이 가장 안전합니다.

⚠ 경고

- 프론트 시트에서는 절대로 후방형 어린이 보호장치를 장착하지 마십시오. 사고시 에어백의 갑작스런 팽창으로 사망 또는 심각한 상해를 입을 수 있습니다.
- 어린이 보호장치를 장착한 후에 사용설명서에 따라 제자리에 고정되었는지 확인하십시오. 단단히 고정하지 않을 경우 급제동이나 사고시 어린이가 사망 또는 심각한 상해를 입을 수 있습니다.

⚠ 경고

- 교통사고나 급제동시 효과적인 보호를 위해 안전벨트를 제대로 착용시켜 주시고, 나이와 신체 크기에 따라 보호장치를 반드시 사용하십시오. 어린이를 안고 타는 것은 어린이에게 사고시 치명상을 줄 수 있습니다.
- 나이와 신체 크기에 맞는 어린이 보호장치를 사용하여 3점식 안전벨트가 장착되어 있는 뒷좌석에 앉히십시오.



